

LA4x2MNB

TRATTORI PER SEMIRIMORCHIO



Sospensioni pneumatiche integrali

Cabine R - Motorizzazioni 6 Cilindri e V8

Cabine P e G - Motorizzazioni 6 Cilindri

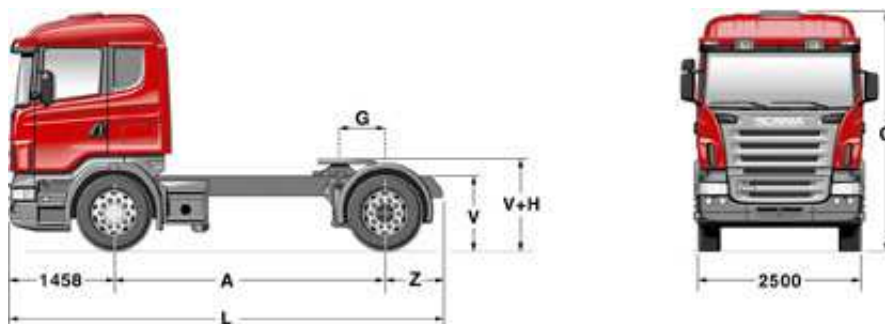

Misure generali, mm

Altezza massima "O"

■ con CR19 Comfortline		3.420
▼ con CR19 Highline		3.620
▼ con CR19 Topline		3.988
▼ con CR19 Topline, passo 3.700, motore 16 litri e 315/80		3.982
▼ con CR19 Comfortline con tetto ribassato e CR16		3.180
▼ con CP19		3.110
▼ con CP19 Highline		3.310
▼ con CP14 e CP16 e CP19 con tetto ribassato		2.870
▼ con CG16, CG19, CG19 con tetto ribassato e CG19 Highline diminuire di 70 mm rispetto corrispondente cabina CR...		
▼ Altezza massima CG14=CG16		
■ Altezza filo telaio posteriore dal suolo (a vuoto)	V	1.015
■ Altezza piano ralla a vuoto	V+H	1.240
■ Distanza filo superiore gomma posteriore - piano ralla (a carico)		160

Passo "A"

Sbalzo posteriore	Z	■ 3.700	▼ 3.550
		800	800
Lunghezza massima	L	5.958	5.808
Sbalzo posteriore con batterie in coda	Z	955	955
Lughezza massima con batterie in coda	L	6113	5963

Masse, kg

Massa su asse anteriore	7.500
Massa su asse posteriore	11.500
Massa trattore	18.000
Massa autoarticolato	44.000
Massa su asse anteriore con passo 3.700 + motore 16 litri	8.000
Massa su asse posteriore con passo 3.550 + cabine CP14/16/19 e CG/CR16	12.000

Masse e dimensioni sono riferite al veicolo con equipaggiamento standard.

I dati inerenti la tara del trattore, il carico su ralla e la massa rimorchiabile sono riportati sull'ultima pagina della presente scheda tecnica.

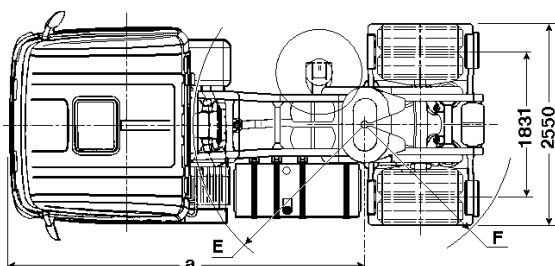

Passi	■ 3.700	▼ 3.550
QUOTE DI ABBINAMENTO	G = 660 mm H = 225 mm E = 2.155 mm F = 1.840 mm a = 4.498 mm	G = 510 mm H = 225 mm E = 2.155 mm F = 1.730 mm a = 4.498 mm

■ = Standard ▼ = Optional

Le specifiche possono subire modifiche in qualsiasi momento anche senza preavviso.

LA42MNB01
Giugno 2011



Serie Scania P, G e R

LA4x2MNB

Telaio

Sterzo

- Posto di guida a sinistra.
- ▼ *Posto di guida a destra.*
- Sistema di sterzo ad 1 circuito.
- Sforzo al volante in accordo alla Direttiva 1999/7 CE.

Dimensioni autotelaio

Passo

- 3.700 mm.
- ▼ 3.550 mm.

Altezza e larghezza autotelaio

- Altezza autotelaio "N", normale.
- Larghezza autotelaio 2.550 mm.

Telaio

- F800.
- Colore grigio scuro.
- ▼ *Colore RAL.*

Carichi e sospensioni

Anteriori

- 7.500 kg, assale AMA 740, sospensioni pneumatiche.
- ▼ *8.000 kg, assale AMA 860, sospensioni pneumatiche. Solo ed obbligatorio con la combinazione motore 16 litri + passo 3.700 mm.*
- Ammortizzatori.
- Barra stabilizzatrice.
- ▼ *Per compatibilità pneumatici vedi scheda pneumatici.*

Posteriori

- Sospensioni pneumatiche. Ponte in acciaio stampato con depuratore olio magnetico.
- 11.500 kg, 2 soffiotti, ponte posteriore ADA1100.
 - ▼ *11.500 kg Versione Light-Softair, 4 soffiotti, ponte posteriore ADA 1302, telaio F800 e ralla leggera.*
 - ▼ *12.000 kg Versione Strong-Softair, 4 soffiotti, ponte posteriore ADA1302, telaio F800 e ralla convenzionale.*
 - ▼ *12.000 kg, 2 soffiotti, ponte posteriore ADA1300, telaio F800 e ralla convenzionale.*
 - Ammortizzatori.
- Nota: obbligatori 12.000 kg (2 soffiotti oppure Strong-Softair) con passo 3.550 in combinazione con cabina CP14/16/19 o CG/CR16.
- ▼ *Per compatibilità pneumatici vedi scheda pneumatici.*

Equipaggiamenti supplementari

- Comando elettronico livello sospensioni (ELC rapido senza serbatoi supplementari) con comando a distanza.
- ▼ *Indicatore del carico sull'asse motore integrato nel computer di bordo.*
- ▼ *Indicatore del carico su entrambi gli assi integrato nel computer di bordo.*

Pneumatici

- Cerchi disco acciaio.
- 315/80 R22.5 - 9.00x22.5 (n. 7 pezzi)
- ▼ *Cerchi in lega leggera "ALCOA".*
- ▼ *Coprismozzi anteriori in acciaio inox.*
- ▼ *Dimensioni e scoltiture, cerchi, altezza filo superiore telaio posteriore a vuoto, altezza piano ralla a vuoto: vedi scheda Pneumatici.*

Equipaggiamenti supplementari

- Portaruota di scorta.
- Dispositivo di gonfiaggio.
- Martinetto idraulico.
- Cunei ferma ruote, due pezzi.
- ▼ *Ceppo ferma ruote, un pezzo.*

Serbatoio carburante

Serbatoio in alluminio (W).

- 600 litri (W), sul lato sinistro.
- 570 litri (W), sul lato sinistro (versioni Light e Strong-Softair, passo 3.550).
- ▼ *Ulteriori alternative a listino.*

Equipaggiamenti supplementari

- Tappo serbatoio carburante con chiusura.

Freni

- A disco su tutti gli assi.

Freni di servizio

- Omologati secondo la normativa vigente.
- EBS (Sistema Elettronico di Frenatura).
- TC (Controllo della Trazione).
- ABS.
- Valvola vuoto carico.

Freni di parcheggio e di soccorso

Freno di parcheggio con elementi operatori a molla sulle ruote anteriori e posteriori.

Freni ausiliari

- Freno motore: vedi scheda Catena Cinematica.
- ▼ *SAB, freno motore elettronico modulabile controllato dal pedale del freno di servizio.*

Freni semirimorchio

- Circuito freni semirimorchio.
- Alimentazione aria semirimorchio tramite valvola a relay di sicurezza.

Equipaggiamenti supplementari

- Impianto pneumatico APS con funzione "compressore intelligente".
- Essiccatore aria.
- ▼ *Hill Hold disinseribile.*

Sistemi di sicurezza attiva

- ▼ *ESP (Electronic Stability Program) disinseribile (include ELC rapido senza serbatoi supplementari).*

Impianto elettrico

Batterie, Alternatore

Vedi scheda Catena Cinematica.

Predisposizioni elettriche per allestimenti

- ▼ *Vedi sezione "Allestimenti"*

▼ Versioni ADR

(Tipo FL, AT, EX II, EX III, OX)

Veicolo completo di:

- impianto elettrico schermato
 - staccabatterie on comando elettronico esterno ed in cabina
 - tachigrafo con circuito indipendente
 - estintore in cabina
 - tubo di scarico protetto
 - tabella arancione anteriore
 - luci posteriori protette
 - Borsa ADR Scania contenente:
 - *nr. 2 lampade segnalatrici arancioni;*
 - *nastro segnalatore bianco-rosso;*
 - *maschera antigas pieno facciale con relativo filtro (il filtro non è idoneo a filtrare le polveri);*
 - *mascherina per polveri;*
 - *tuta impermeabile antiacido;*
 - *guanti in neoprene antiacido;*
 - *flacone di acqua sterile demineralizzata per la pulizia degli occhi;*
 - *nr. 2 coni retroriflettenti;*
 - *giubbotto retroriflettente;*
 - *cassetta pronto soccorso (rispondente al DM 388 del 15/07/03);*
 - *lampada tascabile.*
- NB: con batterie in coda obbligo scarico centrale.**

Varie

- Protezione antincastro anteriore.
- Uscita tubo scarico lato sinistro.
- ▼ *Scarico all'indietro sotto telaio.*
- Dispositivo Antispray.
- ▼ *Dispositivo Antispray su asse posteriore.*
- ▼ *ACL (Impianto di lubrificazione automatica) non con motore DC16.*
- Livello sonoro 80 dB(A). (Transito notturno in Austria).
- Luci laterali di posizione su passo 3.700 mm.
- Satellitare Communicator 200 e predisposizione scarico dati tachigrafo da remoto.

■ = Standard ▼ = Optional

Le specifiche possono subire modifiche in qualsiasi momento anche senza preavviso.

Allestimento trattore

- Supporti angolari a filo telaio (non con versione Light-Softair).

Ralle disponibili (diametro 2")

mm	Ralla		Piastra (mm)	
	Tipo	Modello	22	40
150	N	Jost JSK 37C-Z	▼	▼
	T	Jost JSK 37C-W	▼	▼
	N	GF SK-36.20	▼	▼
	T	GF SK-36.20-W	▼	▼
185	N	Jost JSK 37C-Z	▼	■
	T	Jost JSK 37C-W	-	▼
	N	GF SK-36.20	▼	▼
	T	GF SK-36.20-W	▼	▼
205	L	Jost JSK 36 DV 17	▼	-
250	N	Jost JSK 37C-Z	▼	▼
250	N	Jost JSK 37C-W	▼	▼

170	S	Scania	senza piastra
170	ST	Scania low maintenance	
190	S	Scania	
190	ST	Scania low maintenance	
225	S	Scania	
225	ST	Scania low maintenance	

Legenda

N= ralla convenzionale

T= ralla al Teflon ("low maintenance")

L= ralla in lamiera stampata

S= ralla leggera Scania (solo versione Light-Softair)

ST= ralla leggera Scania al Teflon (solo versione Light-Softair)

- Pedana semplice.

- ▼ Pedana doppia.

Collegamenti semirimorchio

- Collegamenti elettrici e pneumatici conformi alle norme ISO.

Altri equipaggiamenti

- Parafanghi posteriori.
- ▼ *Minigonne.*
- Faro ralla.
- ▼ *Supporti anteriori per attrezzature frontali.*
- ▼ *Dispositivo di sollevamento asse semirimorchio.*

CATENA Cinematica

Motori, frizione, cambio di velocità e differenziale

Vedi scheda Catena Cinematica.

Equipaggiamenti supplementari

- Limitatore di velocità in accordo alla normativa vigente.
- ▼ *Riscaldatore gasolio.*

Prese di forza

Vedi scheda Prese di forza, panoramica.

Vedi anche capitolo prese di forza al link:

<http://webapp109.scania.com/y/ytp/bbb/index.aspx>

Cabine

Vedi scheda Cabine e scheda Catena Cinematica.

COMPOSIZIONE CABINE

Vedi listino prezzi (15 Giugno 2011)
"CABINE LUNGO RAGGIO"

Varie

- Antifurto (immobilizzatore).
- Attrezzi d'uso.
- Triangolo.
- Manuale d'uso e manutenzione.

Tare riportate sulla carta di circolazione

Le seguenti tabelle riportano, in funzione del motore, della cabina, del tipo di serbatoio e della presenza o meno del rallentatore, i seguenti tre valori espressi in kg:

tara del trattore - carico sulla ralla - massa rimorchiabile

La tara indicata è quella che viene riportata sulla carta di circolazione del trattore; il carico sulla ralla e la massa rimorchiabile sono quelli massimi ammessi.

Tare riferite al veicolo dotato di sospensioni posteriori pneumatiche a due soffietti (oppure a 4 soffietti versione Strong-Softair).

Motore DC12

CAPACITÀ SERBATOIO		RALL.	CP19			CR19 - CR19 H			CR19 Topline		
I	da 350 a 700 litri senza ruota scorta oppure 350 litri e ruota di scorta	no	6.855	11.070	37.070	7.025	10.950	36.950	7.155	10.820	36.820
		si	6.965	10.960	36.960	7.135	10.840	36.840	7.265	10.710	36.710
II	da 375 a 700 litri con ruota scorta	no	6.985	10.940	36.940	7.155	10.820	36.820	7.285	10.690	36.690
		si	7.095	10.830	36.830	7.265	10.710	36.710	7.395	10.580	36.580
III	da 750 a 1000 litri senza ruota scorta	no	7.205	10.720	36.720	7.375	10.600	36.600	7.505	10.470	36.470
		si	7.315	10.610	36.610	7.485	10.490	36.490	7.615	10.360	36.360
IV	da 750 a 1000 litri con ruota scorta	no	7.335	10.590	36.590	7.505	10.470	36.470	7.635	10.340	36.340
		si	7.445	10.480	36.480	7.615	10.360	36.360	7.745	10.230	36.230
V	da 1025 a 1400 litri senza ruota scorta	no	7.535	10.390	36.390	7.705	10.270	36.270	7.835	10.140	36.140
		si	7.285	10.640	36.640	7.455	10.520	36.520	7.585	10.390	36.390
VI	Da 1425 a 1500 litri senza ruota di scorta	no	7.855	10.070	36.070	8.025	9.950	35.950	8.155	9.820	35.820
		si	7.965	9.960	35.960	8.135	9.840	35.840	8.265	9.710	35.710

Motori DC13 (senza urea)

CAPACITÀ SERBATOIO		RALL.	CR19 - CR19 H			CR19 Topline		
I	da 350 a 700 litri senza ruota scorta oppure 350 litri e ruota di scorta	no	6.985	10.940	36.940	7.115	10.810	36.810
		si	7.095	10.830	36.830	7.225	10.700	36.700
II	da 375 a 700 litri con ruota scorta	no	7.115	10.810	36.810	7.245	10.680	36.680
		si	7.225	10.700	36.700	7.355	10.570	36.570
III	da 750 a 1000 litri senza ruota scorta	no	7.335	10.590	36.590	7.465	10.460	36.460
		si	7.445	10.480	36.480	7.575	10.350	36.350
IV	da 750 a 1000 litri con ruota scorta	no	7.465	10.460	36.460	7.595	10.330	36.330
		si	7.575	10.350	36.350	7.705	10.220	36.220
V	da 1025 a 1400 litri senza ruota scorta	no	7.665	10.260	36.260	7.795	10.130	36.130
		si	7.775	10.150	36.150	7.905	10.020	36.020
VI	Da 1425 a 1500 litri senza ruota di scorta	no	7.985	9.940	35.940	8.115	9.810	35.810
		si	8.095	9.830	35.830	8.225	9.700	35.700

Motori DC16

CAPACITÀ SERBATOIO		RALL.	CR19 - CR19 H			CR19 Topline		
I	da 350 a 700 litri senza ruota scorta oppure 350 litri e ruota di scorta	no	7.335	10.590	36.590	7.465	10.460	36.460
		si	7.445	10.480	36.480	7.575	10.350	36.350
II	da 375 a 700 litri con ruota scorta	no	7.465	10.460	36.460	7.595	10.330	36.330
		si	7.575	10.350	36.350	7.705	10.220	36.220
III	da 750 a 1000 litri senza ruota scorta	no	7.685	10.240	36.240	7.815	10.110	36.110
		si	7.795	10.130	36.130	7.925	10.000	36.000
IV	da 750 a 1000 litri con ruota scorta	no	7.815	10.110	36.110	7.945	9.980	35.980
		si	7.925	10.000	36.000	8.055	9.870	35.870
V	da 1025 a 1400 litri senza ruota scorta	no	8.015	9.910	35.910	8.145	9.780	35.780
		si	8.125	9.800	35.800	8.255	9.670	35.670
VI	Da 1425 a 1500 litri senza ruota di scorta	no	8.335	9.590	35.590	8.465	9.460	35.460
		si	8.445	9.480	35.480	8.575	9.350	35.350

■ = Standard ▼ = *Optional*

Le specifiche possono subire modifiche in qualsiasi momento anche senza preavviso.

Tare riferite al veicolo dotato di sospensioni posteriori pneumatiche a quattro soffietti con telaio F800 e ralla leggera (versione Light-Softair).

Motore DC12

CAPACITÀ SERBATOIO		RALL.	P19			G/R19 - R19 H			R19 Topline		
I	Da 200 a 350 litri con ruota di scorta, oppure da 350 a 625 litri senza ruota di scorta	no	6.745	11.180	37.180	6.865	11.060	37.060	6.995	10.930	36.930
		sì	6.855	11.070	37.070	6.975	10.950	36.950	7.105	10.820	36.820
II	Da 375 a 625 litri con ruota di scorta	no	6.875	11.050	37.050	6.995	10.930	36.930	7.125	10.800	36.800
		sì	6.985	10.940	36.940	7.105	10.820	36.820	7.235	10.690	36.690
III	Da 650 a 1000 litri senza ruota di scorta	no	7.035	10.890	36.890	7.155	10.770	36.770	7.285	10.640	36.640
		sì	7.145	10.780	36.780	7.265	10.660	36.660	7.395	10.530	36.530
IV	Da 650 a 1000 litri con ruota di scorta	no	7.165	10.760	36.760	7.285	10.640	36.640	7.415	10.510	36.510
		sì	7.275	10.650	36.650	7.395	10.530	36.530	7.525	10.400	36.400
V	Da 1025 a 1250 litri senza ruota di scorta	no	7.325	10.600	36.600	7.445	10.480	36.480	7.575	10.350	36.350
		sì	7.435	10.490	36.490	7.555	10.370	36.370	7.685	10.240	36.240
VI	Da 1275 a 1500 litri senza ruota di scorta	no	7.585	10.340	36.340	7.705	10.220	36.220	7.835	10.090	36.090
		sì	7.695	10.230	36.230	7.815	10.110	36.110	7.945	9.980	35.980

Motori DC13 (senza urea)

CAPACITÀ SERBATOIO		RALL.	P19			G/R19 - R19 H			R19 Topline		
I	Da 200 a 350 litri con ruota di scorta, oppure da 350 a 625 litri senza ruota di scorta	no	6.755	11.050	37.170	6.875	11.050	37.050	7.005	10.920	36.920
		sì	6.865	11.060	37.060	6.985	10.940	36.940	7.115	10.810	36.810
II	Da 375 a 625 litri con ruota di scorta	no	6.885	11.040	37.040	7.005	10.920	36.920	7.135	10.790	36.790
		sì	6.995	10.930	36.930	7.115	10.810	36.810	7.245	10.680	36.680
III	Da 650 a 1000 litri senza ruota di scorta	no	7.045	10.880	36.880	7.165	10.760	36.760	7.295	10.630	36.630
		sì	7.155	10.770	36.770	7.275	10.650	36.650	7.405	10.520	36.520
IV	Da 650 a 1000 litri con ruota di scorta	no	7.175	10.750	36.750	7.295	10.630	36.630	7.425	10.500	36.500
		sì	7.285	10.640	36.640	7.405	10.520	36.520	7.535	10.390	36.390
V	Da 1025 a 1250 litri senza ruota di scorta	no	7.335	10.590	36.590	7.455	10.470	36.470	7.585	10.340	36.340
		sì	7.445	10.480	36.480	7.565	10.360	36.360	7.695	10.230	36.230
VI	Da 1275 a 1500 litri senza ruota di scorta	no	7.595	10.330	36.330	7.715	10.210	36.210	7.845	10.080	36.080
		sì	7.705	10.220	36.220	7.825	10.100	36.100	7.955	9.970	35.970

Motori DC16

CAPACITÀ SERBATOIO		RALL.	G/R19 - CR19 H			R19 Topline		
I	Da 200 a 350 litri con ruota di scorta, oppure da 350 a 625 litri senza ruota di scorta	no	7.355	10.570	36.570	7.485	10.440	36.440
		sì	7.465	10.460	36.460	7.595	10.330	36.330
II	Da 375 a 625 litri con ruota di scorta	no	7.485	10.440	36.440	7.615	10.310	36.310
		sì	7.595	10.330	36.330	7.725	10.200	36.200
III	Da 650 a 1000 litri senza ruota di scorta	no	7.645	10.280	36.280	7.775	10.150	36.150
		sì	7.755	10.170	36.170	7.885	10.040	36.040
IV	Da 650 a 1000 litri con ruota di scorta	no	7.775	10.150	36.150	7.905	10.020	36.020
		sì	7.885	10.040	36.040	8.015	9.910	35.910
V	Da 1025 a 1250 litri senza ruota di scorta	no	7.935	9.990	35.990	8.065	9.860	35.860
		sì	8.045	9.880	35.880	8.175	9.750	35.750
VI	Da 1275 a 1500 litri senza ruota di scorta	no	8.195	9.730	35.730	8.325	9.600	35.600
		sì	8.305	9.620	35.620	8.435	9.490	35.490

■ = Standard ▼ = Optional

Le specifiche possono subire modifiche in qualsiasi momento anche senza preavviso.

I dati riportati sono puramente indicativi e non vincolanti. Le specifiche sono suscettibili di variazioni in qualsiasi momento anche senza preavviso.

ITALSCANIA S.P.A.
38121 TRENTO
Via di Spini, 21
Tel. 0461/996111 (24 linee)
Fax 0461/996198
Internet: www.scania.it
e-mail: italscania@scania.it



SCANIA