

LB4x2MLA

AUTOTELAI CABINATI TELAIO "L" BASSO

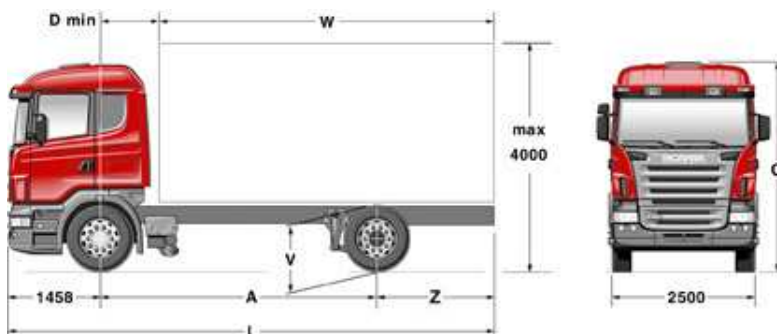

Sospensioni pneumatiche posteriori Cabine R - Motorizzazioni V8



Misure generali, mm Altezza massima "O"

		Distanza "D min"	▼ CR16	▼ CR19
■ con CR19 Comfortline	3.321			
▼ con CR19 Highline	3.521			
▼ con CR19 Topline	3.889			
▼ con CR19 Comfortline con tetto ribassato e CR16	3.081	Scarico a sinistra	610	890
■ Altezza filo telaio posteriore dal suolo (a vuoto)	V 877	Scarico verticale	920	1.100

Misure dipendenti dal passo, mm

A	3.300	3.550	3.900	4.100	4.300	4.500	4.700	4.900	5.100	5.300	5.500	5.700	5.900	6.100	6.300	6.500
---	-------	-------	-------	-------	-------	-------	-------	-------	-------	-------	-------	-------	-------	-------	-------	-------

■ *Spazi carrozzabili con CR19 Comfortline e Highline

W	4.290	4.790	5.350	5.670	5.990	6.310	6.630	6.950	7.270	7.571	7.841	8.111	8.385	8.600	9.381	9.348
w	4.031	4.489	5.140	5.498	5.852	6.199	6.558	6.894	7.262	—	—	—	—	—	—	9.365
Z	1.880	2.130	2.340	2.460	2.580	2.700	2.820	2.940	3.060	3.180	3.300	3.420	3.540	3.660	4.041	4.009
z	1.621	1.829	2.130	2.288	2.442	2.589	2.748	2.884	3.052	—	—	—	—	—	—	4.026
Zs	—	—	—	—	—	—	—	—	—	—	3.250	—	—	—	3.850	3.650
L	6.638	7.138	7.698	8.018	8.338	8.658	8.978	9.298	9.618	9.938	10.258	10.578	10.898	11.218	11.799	11.967
S	—	—	—	—	—	—	—	—	—	19	69	119	165	270	70	271
T	7.482	7.597	7.617	7.627	7.692	7.737	7.747	7.792	7.802	7.832	7.842	7.902	7.912	8.132	8.162	8.182

▼ *Spazi carrozzabili con CR19 Topline

W	4.290	4.790	5.350	5.670	5.990	6.310	6.589	6.888	7.155	7.443	7.707	7.972	8.241	8.446	9.221	9.183
w	4.108	4.573	5.233	5.596	5.955	6.307	—	—	—	—	—	—	—	—	—	9.203
Z	1.880	2.130	2.340	2.460	2.580	2.700	2.820	2.940	3.060	3.180	3.300	3.420	3.540	3.660	4.041	4.009
z	1.698	1.913	2.223	2.386	2.545	2.697	—	—	—	—	—	—	—	—	—	4.029
Zs	—	—	—	—	—	—	—	—	—	—	3.250	—	—	—	3.850	3.650
L	6.738	7.138	7.698	8.018	8.338	8.658	8.978	9.298	9.618	9.938	10.258	10.578	10.898	11.218	11.799	11.967
S	—	—	—	—	—	—	—	41	62	115	147	203	119	309	424	230
T	7.607	7.722	7.742	7.752	7.817	7.862	7.872	7.917	7.927	7.957	7.967	8.027	8.037	8.257	8.287	8.307

▼ *Spazi carrozzabili con CR16

W	4.670	5.070	5.630	5.937	6.228	6.526	6.812	7.121	7.398	7.697	7.971	8.247	8.526	8.750	9.536	9.509
w	4.516	4.968	5.610	—	—	—	—	—	—	—	—	—	—	—	—	9.524
Z	1.980	2.130	2.340	2.460	2.580	2.700	2.820	2.940	3.060	3.180	3.300	3.420	3.540	3.660	4.041	4.009
z	1.826	2.028	2.320	—	—	—	—	—	—	—	—	—	—	—	—	4.024
Zs	1.880	—	—	—	—	—	—	—	—	—	3.250	—	—	—	3.850	3.650
L	6.738	7.138	7.698	8.018	8.338	8.658	8.978	9.298	9.618	9.938	10.258	10.578	10.898	11.218	11.799	11.967
S	—	—	—	13	42	64	98	109	152	173	219	263	304	400	195	390
T	7.357	7.472	7.492	7.502	7.567	7.612	7.622	7.667	7.677	7.707	7.717	7.777	7.787	8.007	8.037	8.057

Masse e dimensioni sono riferite al veicolo omologato con equipaggiamento standard. Per conteggi personalizzati si veda il programma CESOW-T-C. I valori delle masse possono variare di ±3%.

Masse autotelaio cabinato, kg

Massa su asse anteriore, max	6.700
Massa su asse posteriore, max	12.000
Massa complessiva	18.000
Massa rimorchiabile	26.000
Massa totale autotreno	44.000

* I dati di carrozzabilità si intendono con scarico sotto telaio e serbatoio standard.

Le dimensioni e le masse sono puramente indicative e non vincolanti e devono essere quindi verificate

Legenda

A: passo
Wmax: spazio carrozzabile massimo
w min: spazio carrozzabile minimo
Z max: sbalzo massimo per collaudo
z min: sbalzo minimo per collaudo
Zs: sbalzo massimo Scania
L: lunghezza massima veicolo
T: tara (kg)
S: spazio libero dietro cabina

■ = Standard ▼ = Opzionale

Le specifiche possono subire modifiche in qualsiasi momento anche senza preavviso.

LB42MLA01
Giugno 2011

LB4x2MLA

Serie Scania P, G e R



LB4x2MLA

AUTOTELAI CABINATI - TELAIO "L" BASSO

Sospensioni pneumatiche posteriori Cabine R e G - Motorizzazioni 6 Cilindri

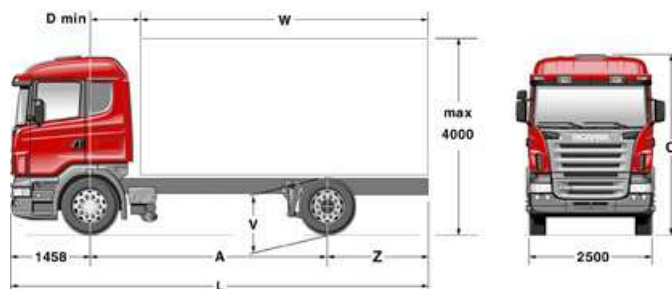

Misure generali, mm

Altezza massima "O"

■ con CR19 Comfortline	3.321
▼ con CR19 Highline	3.521
▼ con CR19 Topline	3.889
▼ con CR19 Comfortline con tetto ribassato e CR16	3.081
▼ con CG16, CG19, CG19 con tetto ribassato e Highline diminuire di 70 mm rispetto corrispondente cabina CR...	CG19
▼ Altezza massima CG14=CG16	
■ Altezza filo telaio posteriore dal suolo (a vuoto)	V 877

Distanza "D min"	▼ CG14	▼ CG/CR16	▼ CG/CR19
Scarico a sinistra	330	610	890
Scarico verticale	600	920	1.100

* I dati di carrozzabilità si intendono con scarico sotto telaio e serbatoio standard.

Le dimensioni e le masse sono puramente indicative e non vincolanti e devono essere quindi verificate dall'allestitore.

Misure dipendenti dal passo, mm

A	3.300	3.550	3.900	4.100	4.300	4.500	4.700	4.900	5.100	5.300	5.500	5.700	5.900	6.100	6.300	6.500
---	-------	-------	-------	-------	-------	-------	-------	-------	-------	-------	-------	-------	-------	-------	-------	-------

■ *Spazi carrozzabili con CG19 o CG19 Highline o CR19 Comfortline e Highline

W	4.259	4.736	5.350	5.651	5.979	6.310	6.630	6.950	7.270	7.590	7.860	8.230	8.550	8.870	9.425	9.619
w	3.868	4.311	4.944	5.322	5.634	5.981	6.319	6.643	7.000	7.336	7.696	8.053	8.408	8.814	9.183	9.540
Z	1.849	2.076	2.340	2.441	2.569	2.700	2.820	2.940	3.060	3.180	3.250	3.420	3.540	3.660	4.015	4.009
z	1.458	1.651	1.934	2.112	2.224	2.371	2.509	2.633	2.790	2.926	3.086	3.243	3.398	3.604	3.773	3.930
Zs	—	—	—	—	—	—	—	—	—	—	—	—	—	—	3.850	3.650
L	6.607	7.084	7.698	7.999	8.327	8.658	8.978	9.298	9.618	9.938	10.208	10.578	10.898	11.218	11.773	11.967
T	7.192	7.307	7.327	7.337	7.402	7.447	7.457	7.502	7.512	7.542	7.552	7.612	7.622	7.842	7.872	7.892

▼ *Spazi carrozzabili con CR19 Topline

W	4.336	4.790	5.350	5.670	5.990	6.310	6.630	6.950	7.270	7.590	7.860	8.230	8.550	8.781	9.425	9.542
w	3.941	4.391	5.031	5.384	5.731	6.072	6.425	6.755	7.117	7.458	7.822	8.185	8.545	—	9.333	—
Z	1.926	2.130	2.340	2.460	2.580	2.700	2.820	2.940	3.060	3.180	3.250	3.420	3.540	3.660	4.015	4.009
z	1.531	1.731	2.021	2.174	2.321	2.462	2.615	2.745	2.907	3.048	3.212	3.375	3.535	—	3.923	—
Zs	1.880	—	—	—	—	—	—	—	—	—	—	—	—	—	3.850	3.650
L	6.684	7.138	7.698	8.018	8.338	8.658	8.978	9.298	9.618	9.938	10.208	10.578	10.898	11.218	11.773	11.967
S	—	—	—	—	—	—	—	—	—	—	—	—	—	—	89	77
T	7.317	7.432	7.452	7.462	7.527	7.572	7.582	7.627	7.637	7.667	7.677	7.737	7.747	7.967	7.997	8.017

▼ *Spazi carrozzabili con CR16 o CG16

W	4.670	5.070	5.630	5.950	6.270	6.590	6.910	7.230	7.550	7.870	8.190	8.510	8.825	9.068	9.705	9.850
w	4.357	4.794	5.418	5.761	6.099	6.430	6.774	7.094	7.447	7.778	8.133	8.485	—	—	9.596	—
Z	1.980	2.130	2.340	2.460	2.580	2.700	2.820	2.940	3.060	3.180	3.300	3.420	3.540	3.660	4.015	4.009
z	1.667	1.854	2.128	2.271	2.409	2.540	2.684	2.804	2.957	3.088	3.243	3.395	—	—	3.906	—
Zs	1.880	—	—	—	—	—	—	—	—	—	3.250	—	—	—	3.850	3.650
L	6.738	7.138	7.698	8.018	8.338	8.658	8.978	9.298	9.618	9.938	10.258	10.578	10.898	11.218	11.773	11.967
S	—	—	—	—	—	—	—	—	—	—	—	—	—	—	5	49
T	7.067	7.182	7.202	7.212	7.277	7.322	7.332	7.377	7.387	7.417	7.427	7.487	7.497	7.717	7.747	7.767

▼ *Spazi carrozzabili con G14

W	4.950	5.350	5.865	6.164	6.467	6.777	7.075	7.396	7.685	7.995	8.281	8.571	8.862	9.107	9.855	9.892
w	4.897	5.333	—	—	—	—	—	—	—	—	—	—	—	—	—	—
Z	1.980	2.130	2.340	2.460	2.580	2.700	2.820	2.940	3.060	3.180	3.300	3.420	3.540	3.660	4.015	4.009
z	1.927	2.113	—	—	—	—	—	—	—	—	—	—	—	—	—	—
Zs	1.880	—	—	—	—	—	—	—	—	—	3.250	—	—	—	3.850	3.650
L	6.738	7.138	7.698	8.018	8.338	8.658	8.978	9.298	9.618	9.938	10.258	10.578	10.898	11.218	11.773	11.967
S	—	—	45	66	83	93	115	114	145	155	189	280	248	323	130	287
T	7.017	7.132	7.152	7.162	7.227	7.272	7.282	7.327	7.337	7.367	7.377	7.437	7.447	7.667	7.697	7.717

Masse e dimensioni sono riferite al veicolo omologato con equipaggiamento standard. Per conteggi personalizzati si veda il programma CESOW-T-C. I valori delle masse possono variare di ±3%.

Masse autotelaio cabinato: vedi pagina seguente

Legenda

A: passo	W: spazio carrozzabile massimo;	w: spazio carrozzabile minimo;	Z: sbalzo massimo per collaudo;
z: sbalzo minimo per collaudo;	Zs: sbalzo massimo Scania;	L: lunghezza massima veicolo;	T: tara (kg)
S: spazio libero dietro cabina			

■ = Standard ▼ = Optional

Le specifiche possono subire modifiche in qualsiasi momento anche senza preavviso.

LB4x2MLA

AUTOTELAI CABINATI - TELAIO "L" BASSO

Sospensioni pneumatiche posteriori
Cabine P - Motorizzazioni 6 Cilindri

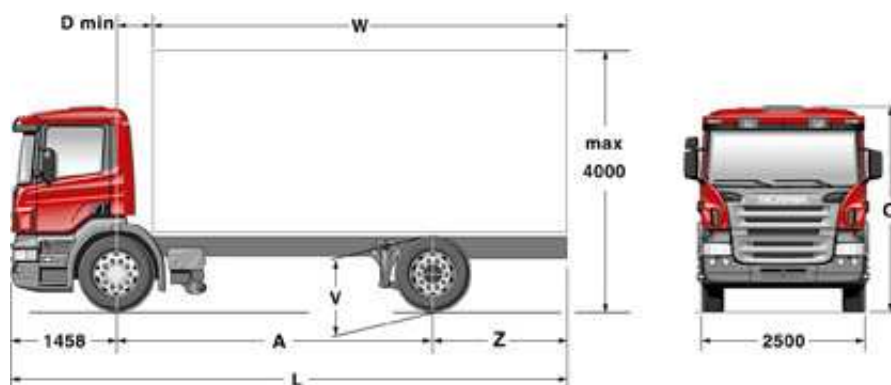

Misure generali, mm

Altezza massima "O"

■ con CP14	2.771
▼ con CP14 e CP16 e CP19 con tetto ribassato	2.771
▼ con CP19	3.011
▼ con CP19 Highline	3.211
■ Altezza filo telaio posteriore dal suolo (a vuoto) V	877

Distanza "D min"

	▼ CP14	▼ CP16	▼ CP19
Scarico a sinistra	330	610	890
Scarico verticale	600	920	1.100
(o CP14 e ADR)			

Misure dipendenti dal passo, mm

A 3.300 3.550 3.900 4.100 4.300 4.500 4.700 4.900 5.100 5.300 5.500 5.700 5.900 6.100 6.300 6.500

▼ *Spazi carrozzabili con CP14

W	4.950	5.350	5.909	6.209	6.516	6.828	7.127	7.451	7.742	8.055	8.344	8.636	8.930	9.179	9.930	9.969
w	4.861	5.293	—	—	—	—	—	—	—	—	—	—	—	—	—	—
Z	1.980	2.130	2.340	2.460	2.580	2.700	2.820	2.940	3.060	3.180	3.300	3.420	3.540	3.660	4.015	4.009
z	1.891	2.073	—	—	—	—	—	—	—	—	—	—	—	—	—	—
Zs	1.880	—	—	—	—	—	—	—	—	—	3.250	—	—	—	3.850	3.650
L	6.738	7.138	7.698	8.018	8.338	8.658	8.978	9.298	9.618	9.938	10.258	10.578	10.898	11.218	11.773	11.967
S	—	—	1	21	34	42	63	59	88	95	126	154	180	251	55	210
T	6.922	7.037	7.057	7.067	7.132	7.177	7.187	7.232	7.242	7.272	7.282	7.342	7.352	7.572	7.602	7.622

▼ *Spazi carrozzabili con CP16

W	4.670	5.070	5.630	5.950	6.270	6.590	6.910	7.230	7.550	7.870	8.190	8.510	8.830	9.140	9.705	9.899
w	4.321	4.754	5.374	5.715	6.050	6.379	6.721	7.038	7.388	7.717	8.069	8.419	8.767	—	9.520	9.870
Z	1.980	2.130	2.340	2.460	2.580	2.700	2.820	2.940	3.060	3.180	3.300	3.420	3.540	3.660	4.015	4.009
z	1.631	1.814	2.084	2.225	2.360	2.489	2.631	2.748	2.898	3.027	3.179	3.329	3.477	—	3.830	3.980
Zs	1.880	—	—	—	—	—	—	—	—	—	3.250	—	—	—	3.850	3.650
L	6.738	7.138	7.698	8.018	8.338	8.658	8.978	9.298	9.618	9.938	10.258	10.578	10.898	11.218	11.773	11.967
S	—	—	—	—	—	—	—	—	—	—	—	—	—	—	10	—
T	6.972	7.087	7.107	7.117	7.182	7.227	7.237	7.282	7.292	7.322	7.332	7.392	7.402	7.622	7.652	7.672

▼ *Spazi carrozzabili con CP19 e Highline

W	4.190	4.661	5.328	5.608	5.934	6.266	6.586	6.923	7.248	7.586	7.910	8.230	8.550	8.870	9.425	9.619
w	3.803	4.241	4.865	5.269	5.547	5.935	6.268	6.588	6.924	7.250	7.588	7.936	8.286	8.684	9.048	9.414
Z	1.780	2.001	2.318	2.398	2.524	2.656	2.776	2.913	3.038	3.176	3.300	3.420	3.540	3.660	4.015	4.009
z	1.393	1.581	1.855	2.059	2.137	2.325	2.458	2.578	2.714	2.840	2.978	3.126	3.276	3.474	3.638	3.804
Zs	—	—	—	—	—	—	—	—	—	—	3.250	—	—	—	3.850	3.650
L	6.538	7.009	7.676	7.956	8.282	8.614	8.934	9.271	9.596	9.934	10.258	10.578	10.898	11.218	11.773	11.967
T	7.067	7.182	7.202	7.212	7.277	7.322	7.332	7.377	7.387	7.417	7.427	7.487	7.497	7.717	7.747	7.767

Masse e dimensioni sono riferite al veicolo omologato con equipaggiamento standard. Per conteggi personalizzati si veda il programma CESOW-T-C. I valori delle masse possono variare di $\pm 3\%$.

Masse autotelaio cabinato, kg

Massa su asse anteriore, max	6.700
Massa su asse posteriore, max	12.000
Massa complessiva	18.000
Massa rimorchiabile	26.000
Massa totale autotreno	44.000

* I dati di carrozzabilità si intendono con scarico sotto telaio e serbatoio standard.

Le dimensioni e le masse sono puramente indicative e non vincolanti e devono essere quindi verificate dall'allestitore.

Legenda

A: passo
Wmax: spazio carrozzabile massimo
w min: spazio carrozzabile minimo
Z max: sbalzo massimo per collaudo
z min: sbalzo minimo per collaudo
Zs: sbalzo massimo Scania
L: lunghezza massima veicolo
T: tara (kg)
S: spazio libero dietro cabina

■ = Standard ▼ = Optional

Le specifiche possono subire modifiche in qualsiasi momento anche senza preavviso.

Telaio

Sterzo

- Posto di guida a sinistra.
- ▼ *Posto di guida a destra.*
- Sistema di sterzo ad 1 circuito.
- Sforzo al volante in accordo alla Direttiva 1999/7 CE.

Dimensioni autotelaio

Passo

- ▼ *Passi: 35, 35,5, 39, 41, 43, 45, 47, 49, 51, 53, 55, 57, 59, 61, 63, 65.*

Altezza e larghezza autotelaio

- Altezza autotelaio "L" basso.
- Larghezza autotelaio 2.550 mm.

Telaio

- Telaio F800 (passi 3.550-5.900).
- Telaio F950 (passo 6.100-6.500).
- ▼ *Versione Softair, telaio F700; Passo 6.100, 6.300, 6.500 mm telaio F950.*
- Colore grigio scuro.
- ▼ *Colore RAL.*

Carichi e sospensioni

Anteriori

- 6.700 kg, assale AM740, balestre paraboliche 2x30.
- ▼ *7.500 kg.*
- Ammortizzatori.
- Barra stabilizzatrice.
- ▼ *Per compatibilità pneumatici vedi scheda pneumatici.*

Posteriori

Due molle ad aria tenute da semibalestre.
Ponte in acciaio stampato con depuratore olio magnetico.

- 12000 kg, ponte posteriore ADA1300.
- ▼ *12.000 kg. Versione Softair, 4 soffiotti, ponte posteriore ADA 1302.*
- Ammortizzatori.
- ▼ *Per compatibilità pneumatici vedi scheda pneumatici.*

Equipaggiamenti supplementari

- Comando elettronico livello sospensioni (ELC base) con comandi sul cruscotto.

Pneumatici

- Cerchi disco acciaio.
- 295/60R22.5 - 9.00x22.5 (n. 7 pezzi).
- ▼ *Cerchi in lega leggera ALCOA.*
- ▼ *Coprismozzi anteriori in acciaio inox.*
- ▼ *Dimensioni e scoltiture, cerchi, altezza filo superiore telaio posteriore a vuoto: vedi scheda Pneumatici.*

Equipaggiamenti supplementari

- Martinetto idraulico.
- Ceppi ferma ruote, due pezzi.
- ▼ *Ceppo ferma ruote, un pezzo.*
- Dispositivo di gonfiaggio.
- ▼ *Portaruota di scorta.*

Serbatoio carburante

Serbatoio in alluminio (W):

- 600 litri (W), in alluminio (passi maggiori od uguali a 3.550).
- 500 litri (W), in alluminio (passo 3.300).
- ▼ *Ulteriori alternative a listino.*

Equipaggiamenti supplementari

- Tappo serbatoio carburante con chiusura.

Freni

- A disco su tutti gli assi.

Freni di servizio

- Omologati secondo la normativa vigente.
- EBS (Sistema Elettronico di Frenatura).
- TC (Controllo della Trazione).
- ABS.
- Valvola vuoto carico.

Freni di parcheggio e di soccorso

Freno di parcheggio con elementi operatori a molla sulle ruote anteriori e posteriori.

Freni ausiliari

- Freno motore: vedi scheda Catena Cinematica.
- ▼ *SAB, freno motore elettronico modulabile controllato dal pedale del freno di servizio.*

Freni rimorchio

- Circuito freni rimorchio.
- Alimentazione aria rimorchio tramite valvola a relay di sicurezza.

Equipaggiamenti supplementari

- Impianto pneumatico APS con funzione "compressore intelligente".
- Essiccatore aria.
- ▼ *Hill Hold disinseribile.*

Impianto elettrico

Batterie, Alternatore

Vedi scheda Catena Cinematica.

Predisposizioni elettriche per allestimenti

- ▼ *Vedi sezione "Allestimenti"*

▼ Versioni ADR

(Tipo FL, AT, EX II, EX III, OX)

Veicolo completo di:

- impianto elettrico schermato
- staccabatterie con comando elettronico esterno ed in cabina
- tachigrafo con circuito indipendente
- estintore in cabina
- tubo di scarico protetto con copertura marmitta
- tabella arancione anteriore
- luci posteriori protette
- Borsa ADR Scania contenente:
 - *nr. 2 lampade segnalatrici arancioni;*
 - *nastro segnalatore bianco-rosso;*
 - *maschera antigas pieno facciale con relativo filtro (il filtro non è idoneo a filtrare le polveri);*
 - *mascherina per polveri;*
 - *tuta impermeabile antiacido;*
 - *guanti in neoprene antiacido;*
 - *flacone di acqua sterile demineralizzata per la pulizia degli occhi;*
 - *nr. 2 coni retroriflettenti;*
 - *giubbotto retroriflettente;*
 - *cassetta pronto soccorso (rispondente al DM 388 del 15/07/03);*
 - *lampada tascabile.*

Varie

- Protezione antincastro anteriore integrata nel paraurti.
- Scarico all'indietro sotto telaio.
- Dispositivo Antispray su primo asse.
- ▼ *Dispositivo Antispray su asse posteriore.*
- ▼ *Copertura marmitta (non con versione ADR).*
- ▼ *Vano batterie con gradini (non con batterie da 220 Ah).*
- ▼ *Scarico verticale (non su veicoli versione ADR).*
- ▼ *ACL (Impianto di lubrificazione automatica) non con motore D16.*
- Livello sonoro 80 dB(A). (Transito notturno in Austria).
- Satellitare Communicator 200 e predisposizione scarico dati tachigrafo da remoto.

■ = Standard ▼ = *Optional*

Le specifiche possono subire modifiche in qualsiasi momento anche senza preavviso.

Allestimento autotelaio cabinato

Collegamenti con il rimorchio

- Campana di traino manuale.
- 2 prese di collegamento elettrico con il rimorchio conforme alle norme ISO.
- Presa ABS per il rimorchio.
- Collegamento freni conforme alle norme ISO.
- ▼ *Campana di traino automatica.*
- ▼ *Senza gancio di traino con massa rimorchiabile.*
- ▼ *Senza massa rimorchiabile.*

Altri equipaggiamenti

- Barra posteriore antincastro.
- ▼ *Barra posteriore antincastro tipo mezzo d'opera (sezione rotonda).*
- Porta targa.
- ▼ *Parafanghi posteriori in plastica con dispositivo Antispray.*
- ▼ *Supporti anteriori per attrezzature frontali.*

CATENA Cinematica

Motori, frizione, cambio di velocità e differenziale

Vedi scheda Catena Cinematica.

Equipaggiamenti supplementari

- Limitatore di velocità in accordo alla normativa vigente.
- ▼ *Riscaldatore gasolio.*

Prese di forza

Vedi scheda Prese di forza, panoramica.

Vedi anche capitolo prese di forza al link:

<http://webapp109.scania.com/ly/yp/bbh/index.aspx>

Cabine

Vedi scheda Cabine e scheda Catena Cinematica.

COMPOSIZIONE CABINE

Vedi listino prezzi (15 giugno 2011)
"CABINE LUNGO RAGGIO"

Varie

- Antifurto (immobilizzatore).
- Attrezzi d'uso.
- Triangolo.
- Manuale d'uso e manutenzione.

I dati riportati sono puramente indicativi e non vincolanti. Le specifiche sono suscettibili di variazioni in qualsiasi momento anche senza preavviso.

ITALSCANIA S.P.A.

38121 TRENTO

Via di Spini, 21

Tel. 0461/996111 (24 linee)

Fax 0461/996198

Internet: www.scania.it

e-mail: italscania@scania.it



SCANIA