

LB4x2MLB

AUTOTELAI CABINATI TELAIO "L" BASSO

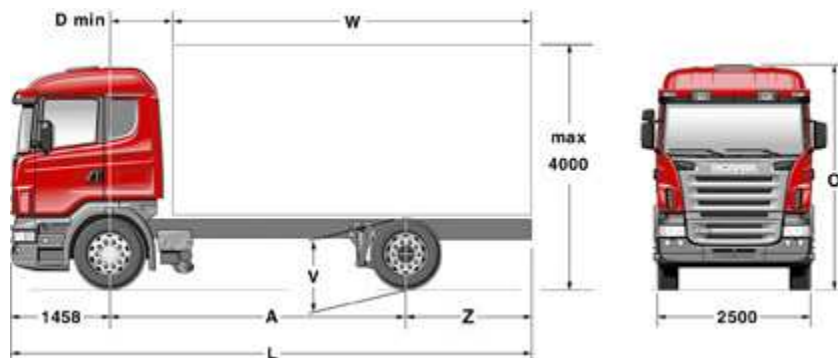

Sospensioni pneumatiche integrali Cabine R - Motorizzazioni V8



Misure generali, mm

Altezza massima "O"

■ con CR19 Comfortline	3.298
▼ con CR19 Highline	3.498
▼ con CR19 Topline	3.866
▼ con CR19 Comfortline con tetto ribassato e CR16	3.058
■ Altezza filo telaio posteriore dal suolo (a vuoto)	V 877

Distanza "D min"

	▼ CR16	▼ CR19
Scarico a sinistra	610	890
Scarico verticale	920	1.100

Misure dipendenti dal passo, mm

A	3.300	3.550	3.900	4.100	4.300	4.500	4.700	4.900	5.100	5.300	5.500	5.700	5.900	6.100	6.300	6.500
---	-------	-------	-------	-------	-------	-------	-------	-------	-------	-------	-------	-------	-------	-------	-------	-------

*Spazi carrozzabili con CR19 Comfortline e Highline

W	4.290	4.790	5.350	5.670	5.990	6.310	6.603	6.903	7.171	7.459	7.724	7.989	8.259	8.466	9.242	9.203
w	4.098	4.562	5.221	5.583	5.942	6.294	—	—	—	—	—	—	—	—	—	9.223
Z	1.880	2.130	2.340	2.460	2.580	2.700	2.820	2.940	3.060	3.180	3.300	3.420	3.540	3.660	4.041	4.009
z	1.688	1.902	2.211	2.373	2.532	2.684	—	—	—	—	—	—	—	—	—	4.029
Zs	—	—	—	—	—	—	—	—	—	—	3.250	—	—	—	3.850	3.650
L	6.638	7.138	7.698	8.018	8.338	8.658	8.978	9.298	9.618	9.938	10.258	10.578	10.898	11.218	11.799	11.967
S	—	—	—	13	57	94	143	168	225	262	322	241	291	404	209	416
T	7.601	7.716	7.736	7.746	7.811	7.856	7.866	7.911	7.921	7.951	7.961	8.021	8.031	8.251	8.281	8.301

▼ *Spazi carrozzabili con CR19 Topline

W	4.290	4.790	5.350	5.657	5.933	6.216	6.487	6.782	7.045	7.328	7.588	7.847	8.111	8.308	9.078	9.034
w	4.176	4.648	5.316	—	—	—	—	—	—	—	—	—	—	—	—	9.057
Z	1.880	2.130	2.340	2.460	2.580	2.700	2.820	2.940	3.060	3.180	3.300	3.420	3.540	3.660	4.041	4.009
z	1.766	1.988	2.306	—	—	—	—	—	—	—	—	—	—	—	—	4.032
Zs	—	—	—	—	—	—	—	—	—	—	3.250	—	—	—	3.850	3.650
L	6.638	7.138	7.698	8.018	8.338	8.658	8.978	9.298	9.618	9.938	10.258	10.578	10.898	11.218	11.799	11.967
S	—	—	—	59	96	129	156	194	209	256	283	332	382	427	531	330
T	7.726	7.841	7.861	7.871	7.936	7.981	7.991	8.036	8.046	8.076	8.086	8.146	8.156	8.376	8.406	8.426

▼ *Spazi carrozzabili con CR16

W	4.670	5.070	5.571	5.854	6.141	6.434	6.716	7.021	7.294	7.587	7.858	8.128	8.403	8.619	9.401	9.368
w	4.581	5.039	—	—	—	—	—	—	—	—	—	—	—	—	—	9.385
Z	1.980	2.130	2.340	2.460	2.580	2.700	2.820	2.940	3.060	3.180	3.300	3.420	3.540	3.660	4.041	4.009
z	1.891	2.099	—	—	—	—	—	—	—	—	—	—	—	—	—	4.026
Zs	1.880	—	—	—	—	—	—	—	—	—	3.250	—	—	—	3.850	3.650
L	6.738	7.138	7.698	8.018	8.338	8.658	8.978	9.298	9.618	9.938	10.258	10.578	10.898	11.218	11.799	11.967
S	—	—	—	59	96	129	156	194	209	256	283	332	382	427	531	330
T	7.476	7.591	7.611	7.621	7.686	7.731	7.741	7.786	7.796	7.826	7.836	7.896	7.906	8.126	8.156	8.176

Masse e dimensioni sono riferite al veicolo omologato con equipaggiamento standard. Per conteggi personalizzati si veda il programma CESOW-T-C. I valori delle masse possono variare di ±3%.

Masse autotelaio cabinato, kg

Massa su asse anteriore, max	6.700
Massa su asse posteriore, max	12.000
Massa complessiva	18.000
Massa rimorchiabile	26.000
Massa totale autotreno	44.000

* I dati di carrozzabilità si intendono con scarico sotto telaio e serbatoio standard.

Le dimensioni e le masse sono puramente indicative e non vincolanti e devono essere quindi verificate dall'allestitore.

Legenda

A: passo
Wmax: spazio carrozzabile massimo
w min: spazio carrozzabile minimo
Z max: sbalzo massimo per collaudo
z min: sbalzo minimo per collaudo
Zs: sbalzo massimo Scania
L: lunghezza massima veicolo
T: tara (kg)
S: spazio libero dietro cabina

■ = Standard ▼ = Optional

Le specifiche possono subire modifiche in qualsiasi momento anche senza preavviso.

LB42MLB01
Giugno 2011

LB4x2MLB

Serie Scania P, G e R

SCANIA



LB4x2MLB

AUTOTELAI CABINATI - TELAIO "L" BASSO

Sospensioni pneumatiche integrali Cabine R e G - Motorizzazioni 6 Cilindri

Figurino: vedi pagina precedente

Misure generali, mm

Altezza massima "O"

■ con CR19 Comfortline	3.298
▼ con CR19 Highline	3.498
▼ con CR19 Topline	3.866
▼ con CR19 Comfortline con tetto ribassato e CR16	3.058
▼ con CG16, CG19, CG19 con tetto ribassato e CG19 Highline diminuire di 70 mm rispetto corrispondente cabina CR...	
▼ Altezza massima CG14=CG16	
■ Altezza filo telaio posteriore dal suolo (a vuoto)	V 877

Distanza "D min" ▼ CG14 ▼ CG/CR16 ▼ CG/CR19

Scarico a sinistra	330	610	890
Scarico verticale	600	920	1.100

* I dati di carrozzabilità si intendono con scarico sotto telaio e serbatoio standard.

Le dimensioni e le masse sono puramente indicative e non vincolanti e devono essere quindi verificate dall'allestitore.

Misure dipendenti dal passo, mm

A 3.300 3.550 3.900 4.100 4.300 4.500 4.700 4.900 5.100 5.300 5.500 5.700 5.900 6.100 6.300 6.500

■ *Spazi carrozzabili con CG19 o CG19 Highline o CR19 Comfortline e Highline

W	4.290	4.790	5.350	5.670	5.990	6.310	6.630	6.950	7.270	7.590	7.860	8.230	8.550	8.798	9.425	9.560
w	3.932	4.381	5.021	5.373	5.720	6.060	6.413	6.742	7.103	7.443	7.807	8.169	8.529	—	9.315	—
Z	1.880	2.130	2.340	2.460	2.580	2.700	2.820	2.940	3.060	3.180	3.250	3.420	3.540	3.660	4.015	4.009
z	1.522	1.721	2.011	2.163	2.310	2.450	2.603	2.732	2.893	3.033	3.197	3.359	3.519	—	3.905	—
Zs	—	—	—	—	—	—	—	—	—	—	—	—	—	—	3.850	3.650
L	6.638	7.138	7.698	8.018	8.338	8.658	8.978	9.298	9.618	9.938	10.208	10.578	10.898	11.218	11.773	11.967
S	—	—	—	—	—	—	—	—	—	—	—	—	—	72	—	59
T	7.301	7.416	7.436	7.446	7.511	7.556	7.566	7.611	7.621	7.651	7.661	7.721	7.731	7.951	7.981	8.001

▼ *Spazi carrozzabili con CR19 Topline

W	4.290	4.790	5.350	5.670	5.990	6.310	6.630	6.950	7.270	7.590	7.884	8.156	8.432	8.650	9.381	9.401
w	4.006	4.462	5.111	5.467	5.819	6.164	6.522	6.856	7.222	7.567	—	—	—	—	—	—
Z	1.880	2.130	2.340	2.460	2.580	2.700	2.820	2.940	3.060	3.180	3.300	3.420	3.540	3.660	4.015	4.009
z	1.596	1.802	2.101	2.257	2.409	2.554	2.712	2.846	3.012	3.157	—	—	—	—	—	—
Zs	—	—	—	—	—	—	—	—	—	—	—	3.250	—	—	—	3.850
L	6.638	7.138	7.698	8.018	8.338	8.658	8.978	9.298	9.618	9.938	10.258	10.578	10.898	11.218	11.773	11.967
S	—	—	—	—	—	—	—	—	—	—	—	26	0	118	220	44
T	7.426	7.541	7.561	7.571	7.636	7.681	7.691	7.736	7.746	7.776	7.786	7.846	7.856	8.076	8.106	8.126

▼ *Spazi carrozzabili con CR16 o CG16

W	4.670	5.070	5.630	5.950	6.270	6.590	6.910	7.230	7.550	7.858	8.139	8.422	8.708	8.943	9.685	9.716
w	4.420	4.862	5.494	5.841	6.183	6.518	6.866	7.190	7.547	—	—	—	—	—	—	—
Z	1.980	2.130	2.340	2.460	2.580	2.700	2.820	2.940	3.060	3.180	3.300	3.420	3.540	3.660	4.015	4.009
z	1.730	1.922	2.204	2.351	2.493	2.628	2.776	2.900	3.057	—	—	—	—	—	—	—
Zs	1.880	—	—	—	—	—	—	—	—	—	—	3.250	—	—	—	3.850
L	6.738	7.138	7.698	8.018	8.338	8.658	8.978	9.298	9.618	9.938	10.258	10.578	10.898	11.218	11.773	11.967
S	—	—	—	—	—	—	—	—	—	—	—	12	51	88	122	207
T	7.176	7.291	7.311	7.321	7.386	7.431	7.441	7.486	7.496	7.526	7.536	7.596	7.606	7.826	7.856	7.876

▼ *Spazi carrozzabili con CG14

W	4.940	5.300	5.791	6.085	6.384	6.690	6.983	7.300	7.585	7.891	8.174	8.458	8.745	8.983	9.726	9.759
w	—	—	—	—	—	—	—	—	—	—	—	—	—	—	—	—
Z	1.980	2.130	2.340	2.460	2.580	2.700	2.820	2.940	3.060	3.180	3.300	3.420	3.540	3.660	4.015	4.009
z	—	—	—	—	—	—	—	—	—	—	—	—	—	—	—	—
Zs	1.880	—	—	—	—	—	—	—	—	—	—	3.250	—	—	—	3.850
L	6.738	7.138	7.698	8.018	8.338	8.658	8.978	9.298	9.618	9.938	10.258	10.578	10.898	11.218	11.773	11.967
S	—	10	50	119	145	166	180	207	210	245	259	296	368	365	447	259
T	7.126	7.241	7.261	7.271	7.336	7.381	7.391	7.436	7.446	7.476	7.486	7.546	7.556	7.776	7.806	7.826

Masse e dimensioni sono riferite al veicolo omologato con equipaggiamento standard. Per conteggi personalizzati si veda il programma CESOW-T-C. I valori delle masse possono variare di $\pm 3\%$.

Masse autotelaio cabinato: vedi pagina seguente

Legenda

A: passo	W: spazio carrozzabile massimo;	w: spazio carrozzabile minimo;	Z: sbalzo massimo per collaudo;
z: sbalzo minimo per collaudo;	Zs: sbalzo massimo Scania;	L: lunghezza massima veicolo;	T: tara (kg);
S: spazio libero dietro cabina			

■ = Standard ▼ = Optional

Le specifiche possono subire modifiche in qualsiasi momento anche senza preavviso.

LB4x2MLB

AUTOTELAI CABINATI - TELAIO "L" BASSO

Sospensioni pneumatiche integrali
Cabine P - Motorizzazioni 6 Cilindri

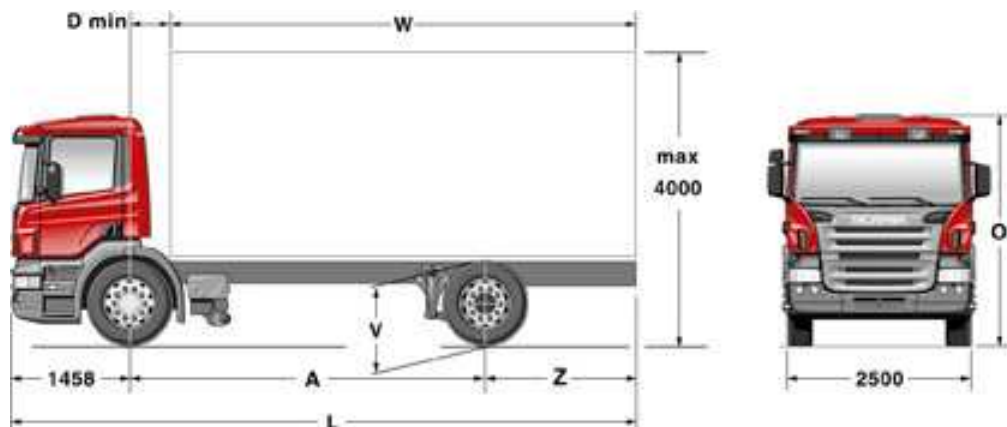

Misure generali, mm

Altezza massima "O"

		Distanza "D min"	▼ CP14	▼ CP16	▼ CP19
▼ con CP14	2.748				
▼ con CP16 e CP19 con tetto ribassato	2.748	Scarico a sinistra	330	610	890
▼ con CP19	2.988	Scarico verticale	600	920	1.100
▼ con CP19 Highline	3.188	(o CP14 e ADR)			
■ Altezza filo telaio posteriore dal suolo (a vuoto)	V				
	877				

Misure dipendenti dal passo, mm

A	3.300	3.550	3.900	4.100	4.300	4.500	4.700	4.900	5.100	5.300	5.500	5.700	5.900	6.100	6.300	6.500
▼*Spazi carrozzabili con CP14																
W	4.950	5.340	5.835	6.132	6.434	6.742	7.038	7.357	7.644	7.953	8.238	8.525	8.815	9.057	9.803	9.838
w	4.923															
Z	1.980	2.130	2.340	2.460	2.580	2.700	2.820	2.940	3.060	3.180	3.300	3.420	3.540	3.660	4.015	4.009
z	1.953															
Zs	1.880										3.250				3.850	3.650
L	6.738	7.138	7.698	8.018	8.338	8.658	8.978	9.298	9.618	9.938	10.258	10.578	10.898	11.218	11.773	11.967
S		10	75	98	116	128	152	153	186	197	232	265	295	373	182	341
T	7.031	7.146	7.166	7.176	7.241	7.286	7.296	7.341	7.351	7.381	7.391	7.451	7.461	7.681	7.711	7.731
▼*Spazi carrozzabili con CP16																
W	4.670	5.070	5.630	5.950	6.270	6.590	6.910	7.230	7.550	7.870	8.190	8.489	8.778	9.017	9.705	9.796
w	4.382	4.822	5.449	5.793	6.133	6.466	6.811	7.133	7.487	7.820	8.177				9.648	
Z	1.980	2.130	2.340	2.460	2.580	2.700	2.820	2.940	3.060	3.180	3.300	3.420	3.540	3.660	4.015	4.009
z	1.692	1.882	2.159	2.303	2.443	2.576	2.721	2.843	2.997	3.130	3.287				3.958	
Zs	1.880										3.250				3.850	3.650
L	6.738	7.138	7.698	8.018	8.338	8.658	8.978	9.298	9.618	9.938	10.258	10.578	10.898	11.218	11.773	11.967
S												-15	52	133		103
T	7.081	7.196	7.216	7.226	7.291	7.336	7.346	7.391	7.401	7.431	7.441	7.501	7.511	7.731	7.761	7.781
▼*Spazi carrozzabili con CP19 e Highline																
W	4.256	4.733	5.350	5.650	5.978	6.310	6.630	6.950	7.270	7.590	7.910	8.230	8.550	8.870	9.425	9.619
w	3.866	4.309	4.941	5.320	5.631	5.979	6.315	6.640	6.997	7.332	7.692	8.049	8.404	8.809	9.178	9.535
Z	1.846	2.073	2.340	2.440	2.568	2.700	2.820	2.940	3.060	3.180	3.300	3.420	3.540	3.660	4.015	4.009
z	1.456	1.649	1.931	2.110	2.221	2.369	2.505	2.630	2.787	2.922	3.082	3.239	3.394	3.599	3.768	3.925
Zs											3.250				3.850	3.650
L	6.604	7.081	7.698	7.998	8.326	8.658	8.978	9.298	9.618	9.938	10.258	10.578	10.898	11.218	11.773	11.967
T	7.176	7.291	7.311	7.321	7.386	7.431	7.441	7.486	7.496	7.526	7.536	7.596	7.606	7.826	7.856	7.876

Masse e dimensioni sono riferite al veicolo omologato con equipaggiamento standard. Per conteggi personalizzati si veda il programma CESOW-T-C. I valori delle masse possono variare di $\pm 3\%$.

Masse autotelaio cabinato, kg

Massa su asse anteriore, max	6.700
Massa su asse posteriore, max	12.000
Massa complessiva	18.000
Massa rimorchiabile	26.000
Massa totale autotreno	44.000

* I dati di carrozzabilità si intendono con scarico sotto telaio e serbatoio standard. Le dimensioni e le masse sono puramente indicative e non vincolanti e devono essere quindi verificate dall'allestitore.

Legenda

A: passo
Wmax: spazio carrozzabile massimo
w min: spazio carrozzabile minimo
Z max: sbalzo massimo per collaudo
z min: sbalzo minimo per collaudo
Zs: sbalzo massimo Scania
L: lunghezza massima veicolo
T: tara (kg)
S: spazio libero dietro cabina

■ = Standard ▼ = Optional

Le specifiche possono subire modifiche in qualsiasi momento anche senza preavviso.

Telaio

Sterzo

- Posto di guida a sinistra.
- ▼ *Posto di guida a destra.*
- Sistema di sterzo ad 1 circuito.
- Sforzo al volante in accordo alla Direttiva 1999/7 CE.

Dimensioni autotelaio

Passo

- ▼ *Passi: 33, 35,5, 39, 41, 43, 45, 47, 49, 51, 53, 55, 57, 59, 61, 63, 65.*

Altezza e larghezza autotelaio

- Altezza autotelaio "L" basso.
- Larghezza autotelaio 2.550 mm.

Telaio

- Telaio F800 (passi 3.550-5.900).
- Telaio F950 (passo 6.100-6.500).
- Colore grigio scuro.
- ▼ *Colore RAL.*

Carichi e sospensioni

Anteriori

- 6.700 kg, assale AMA860, sospensioni pneumatiche.
- ▼ *7.500 kg.*
- Ammortizzatori.
- Barra stabilizzatrice.
- ▼ *Per compatibilità pneumatici vedi scheda pneumatici.*

Posteriori

Due molle ad aria tenute da semibalestre. Ponte in acciaio stampato con depuratore olio magnetico.

- 12000 kg, ponte posteriore ADA1300.
- ▼ *12.000 kg. Versione Softair, 4 soffiotti, ponte posteriore ADA 1302.*
- Ammortizzatori.
- ▼ *Per compatibilità pneumatici vedi scheda pneumatici.*

Equipaggiamenti supplementari

- Comando elettronico livello sospensioni (ELC rapido senza serbatoi supplementari) con comando a distanza.
- ▼ *Indicatore del carico su entrambi gli assi integrato nel computer di bordo.*
- ▼ *Indicatore del carico sull'asse motore integrato nel computer di bordo.*

Escursione sospensioni

- Altezza filo telaio con pneumatici 295/60, mm:

	anteriore		posteriore	
	vuoto	carico	vuoto	carico
alzato	1.055	1.037	1.045	1.027
pos. di guida	867	849	877	860
abbassato	807	789	847	830

Pneumatici

- Cerchi disco acciaio.
- 295/60R22.5 - 9.00x22.5 (n. 7 pezzi).
- ▼ *Cerchi in lega leggera ALCOA.*
- ▼ *Coprimezzi anteriori in acciaio inox.*
- ▼ *Dimensioni e scolpiture, cerchi, altezza filo superiore telaio posteriore a vuoto: vedi scheda Pneumatici.*

Equipaggiamenti supplementari

- Martinetto idraulico.
- Ceppi ferma ruote, due pezzi.
- ▼ *Ceppo ferma ruote, un pezzo.*
- Dispositivo di gonfiaggio.
- ▼ *Portaruota di scorta.*

Serbatoio carburante

Serbatoio in alluminio (W):

- 600 litri (W), in alluminio (passi maggiori od uguali a 3.550).
- 500 litri (W), in alluminio (passo 3.300).
- ▼ *Ulteriori alternative a listino.*

Equipaggiamenti supplementari

- Tappo serbatoio carburante con chiusura.

Freni

- A disco su tutti gli assi.

Freni di servizio

- Omologati secondo la normativa vigente.
- EBS (Sistema Elettronico di Frenatura).
- TC (Controllo della Trazione).
- ABS.
- Valvola vuoto carico.

Freni di parcheggio e di soccorso

Freno di parcheggio con elementi operatori a molla sulle ruote anteriori e posteriori.

Freni ausiliari

- Freno motore: vedi scheda Catena Cinematica.
- ▼ *SAB, freno motore elettronico modulabile controllato dal pedale del freno di servizio.*

Freni rimorchio

- Circuito freni rimorchio.
- Alimentazione aria rimorchio tramite valvola a relay di sicurezza.

Equipaggiamenti supplementari

- Impianto pneumatico APS con funzione "compressore intelligente".
- Essiccatore aria.
- ▼ *Hill Hold disinseribile.*

Impianto elettrico

Batterie, Alternatore

Vedi scheda Catena Cinematica.

- Predisposizioni elettriche per allestimenti
- ▼ *Vedi sezione "Allestimenti"*

▼ Versioni ADR

(Tipo FL, AT, EX II, EX III, OX)

Veicolo completo di:

- impianto elettrico schermato
- staccabatterie con comando elettronico esterno ed in cabina
- tachigrafo con circuito indipendente
- estintore in cabina
- tubo di scarico protetto con copertura marmitta
- tabella arancione anteriore
- luci posteriori protette
- Borsa ADR Scania contenente:
 - *nr. 2 lampade segnalatrici arancioni;*
 - *nastro segnalatore bianco-rosso;*
 - *maschera antigas pieno facciale con relativo filtro (il filtro non è idoneo a filtrare le polveri);*
 - *mascherina per polveri;*
 - *tuta impermeabile antiacido;*
 - *guanti in neoprene antiacido;*
 - *flacone di acqua sterile demineralizzata per la pulizia degli occhi;*
 - *nr. 2 coni retroriflettenti;*
 - *giubbotto retroriflettente;*
 - *cassetta pronto soccorso (rispondente al DM 388 del 15/07/03);*
 - *lampada tascabile.*

Varie

- Protezione antincastro anteriore integrata nel paraurti.
- Uscita tubo scarico lato sinistro.
- Dispositivo Antispray su primo asse.
- ▼ *Dispositivo Antispray su asse posteriore.*
- ▼ *Copertura marmitta (non con versione ADR).*
- ▼ *Vano batterie con gradini (non con batterie da 220 Ah).*
- ▼ *Scarico verticale (non su veicoli versione ADR).*
- ▼ *Scarico all'indietro sotto telaio.*
- ▼ *ACL (Impianto di lubrificazione automatica) non con motore D16.*
- Livello sonoro 80 dB(A). (Transito notturno in Austria).
- Satellitare Communicator 200 e predisposizione scarico dati tachigrafo da remoto.

Allestimento autotelaio cabinato

Collegamenti con il rimorchio

- Campana di traino manuale.
- 2 prese di collegamento elettrico con il rimorchio conforme alle norme ISO.
- Presa ABS per il rimorchio.
- Collegamento freni conforme alle norme ISO.
- ▼ *Campana di traino automatica.*
- ▼ *Senza gancio di traino con massa rimorchiabile.*
- ▼ *Senza massa rimorchiabile.*

Altri equipaggiamenti

- Barra posteriore antincastro.
- ▼ *Barra posteriore antincastro tipo mezzo d'opera (sezione rotonda).*
- Porta targa.
- ▼ *Parafanghi posteriori in plastica con dispositivo Antispray.*
- ▼ *Supporti anteriori per attrezzature frontali.*

CATENA Cinematica

Motori, frizione, cambio di velocità e differenziale

Vedi scheda Catena Cinematica.

Equipaggiamenti supplementari

- Limitatore di velocità in accordo alla normativa vigente.
- ▼ *Riscaldatore gasolio.*

Prese di forza

Vedi scheda Prese di forza, panoramica.

Vedi anche capitolo prese di forza al link:

<http://webapp109.scania.com/y/ytp/bbb/index.aspx>

Cabine

Vedi scheda Cabine e scheda Catena Cinematica.

COMPOSIZIONE CABINE

Vedi listino prezzi (15 giugno 2011)
"CABINE LUNGO RAGGIO"

Varie

- Antifurto (immobilizzatore).
- Attrezzi d'uso.
- Triangolo.
- Manuale d'uso e manutenzione.

I dati riportati sono puramente indicativi e non vincolanti. Le specifiche sono suscettibili di variazioni in qualsiasi momento anche senza preavviso.

ITALSCANIA S.P.A.
38121 TRENTO
Via di Spini, 21
Tel. 0461/996111 (24 linee)
Fax 0461/996198
Internet: www.scania.it
e-mail: italscania@scania.it



SCANIA