

LB4x2MNA

AUTOTELAI CABINATI

Sospensioni pneumatiche posteriori
Cabine R - Motorizzazioni V8

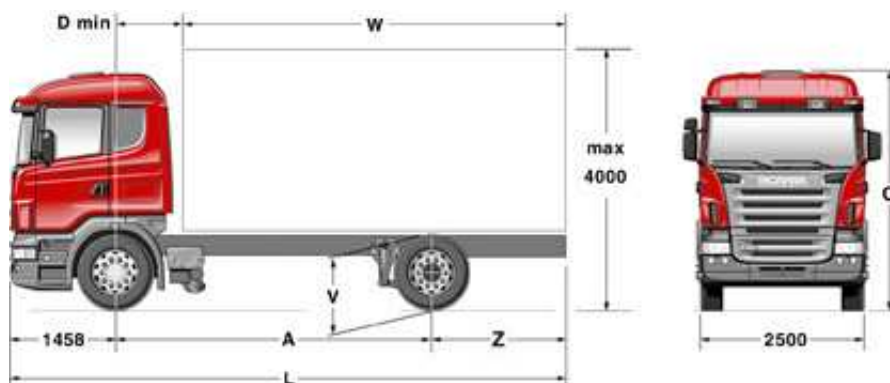

Misure generali, mm

Altezza massima "O"

■ con CR19 Comfortline	3.408
▼ con CR19 Highline	3.608
▼ con CR19 Topline	3.976
▼ con CR19 Comfortline con tetto ribassato e CR16	3.168
■ Altezza filo telaio posteriore dal suolo (a vuoto) V	1.012

Distanza "D min"

▼ CR16

▼ CR19

Scarico a sinistra

610

890

Scarico verticale

920

1.100

Misure dipendenti dal passo, mm

A 3.300 3.550 3.900 4.100 4.300 4.500 4.700 4.900 5.100 5.300 5.500 5.700 5.900 6.100 6.300 6.500

*Spazi carrozzabili con CR19 Comfortline e Highline

W	4.180	4.680	5.284	5.444	5.762	6.086	6.397	6.726	7.044	7.374	7.701	8.029	8.550	8.710	9.451	9.619
w	3.655	4.182	4.682	5.126	5.286	5.763	6.088	6.399	6.728	7.045	7.375	7.703	8.030	8.377	8.550	9.170
Z	1.770	2.020	2.274	2.234	2.352	2.476	2.587	2.716	2.834	2.964	3.091	3.219	3.540	3.500	4.041	4.009
z	1.245	1.522	1.672	1.916	1.876	2.153	2.278	2.389	2.518	2.635	2.765	2.893	3.020	3.167	3.140	3.560
Zs	—	—	—	—	—	—	—	—	—	—	—	—	—	—	3.850	3.650
L	6.528	7.028	7.632	7.792	8.110	8.434	8.745	9.074	9.392	9.722	10.049	10.377	10.898	11.058	11.799	11.967
T	7.540	7.655	7.675	7.685	7.750	7.795	7.805	7.850	7.860	7.890	7.900	7.960	7.970	8.190	8.220	8.240

▼*Spazi carrozzabili con CR19 Topline

W	4.219	4.723	5.332	5.492	5.812	6.139	6.452	6.783	7.103	7.436	7.766	8.096	8.550	8.784	9.451	9.619
w	3.655	4.221	4.725	5.171	5.334	5.813	6.140	6.454	6.785	7.105	7.437	7.767	8.097	8.449	8.698	9.246
Z	1.809	2.063	2.322	2.282	2.402	2.529	2.642	2.773	2.893	3.026	3.156	3.286	3.540	3.574	4.041	4.009
z	1.245	1.561	1.715	1.961	1.924	2.203	2.330	2.444	2.575	2.695	2.827	2.957	3.087	3.239	3.288	3.636
Zs	—	—	—	—	—	—	—	—	—	—	—	—	—	—	3.850	3.650
L	6.567	7.071	7.680	7.840	8.160	8.487	8.800	9.131	9.451	9.784	10.114	10.444	10.898	11.132	11.799	11.967
T	7.665	7.780	7.800	7.810	7.875	7.920	7.930	7.975	7.985	8.015	8.025	8.085	8.095	8.315	8.345	8.365

▼*Spazi carrozzabili con CR16

W	4.562	5.058	5.630	5.818	6.133	6.455	6.764	7.091	7.406	7.733	8.058	8.383	8.830	9.058	9.731	9.899
w	4.046	4.564	5.060	5.501	5.687	6.134	6.457	6.766	7.092	7.407	7.735	8.060	8.385	8.728	8.966	9.515
Z	1.872	2.118	2.340	2.328	2.443	2.565	2.674	2.801	2.916	3.043	3.168	3.293	3.540	3.568	4.041	4.009
z	1.356	1.624	1.770	2.011	1.997	2.244	2.367	2.476	2.602	2.717	2.845	2.970	3.095	3.238	3.276	3.625
Zs	—	—	—	—	—	—	—	—	—	—	—	—	—	—	3.850	3.650
L	6.630	7.126	7.698	7.886	8.201	8.523	8.832	9.159	9.474	9.801	10.126	10.451	10.898	11.126	11.799	11.967
T	7.415	7.530	7.550	7.560	7.625	7.670	7.680	7.725	7.735	7.765	7.775	7.835	7.845	8.065	8.095	8.115

Masse e dimensioni sono riferite al veicolo omologato con equipaggiamento standard. Per conteggi personalizzati si veda il programma CESOW-T-C. I valori delle masse possono variare di ±3%.

Masse autotelaio cabinato, kg

Massa su asse anteriore, max	7.500
Massa su asse posteriore, max	12.000
Massa complessiva	18.000
Massa rimorchiabile	26.000
Massa totale autotreno	44.000

* I dati di carrozzabilità si intendono con scarico sotto telaio e serbatoio standard. Le dimensioni e le masse sono puramente indicative e non vincolanti e devono essere quindi verificate dall'allestitore.

Legenda

A: passo

Wmax: spazio carrozzabile massimo

w min: spazio carrozzabile minimo

Z max: sbalzo massimo per collaudo

z min: sbalzo minimo per collaudo

Zs: sbalzo massimo Scania

L: lunghezza massima veicolo

T: tara (kg)

S: spazio libero dietro cabina

■ = Standard

▼ = Optional

Le specifiche possono subire modifiche in qualsiasi momento anche senza preavviso.

LB42MNA01
Giugno 2011



Serie Scania P, G e R

LB4x2MNA

LB4x2MNA

AUTOTELAI CABINATI

Sospensioni pneumatiche posteriori Cabine R e G - Motorizzazioni 6 Cilindri

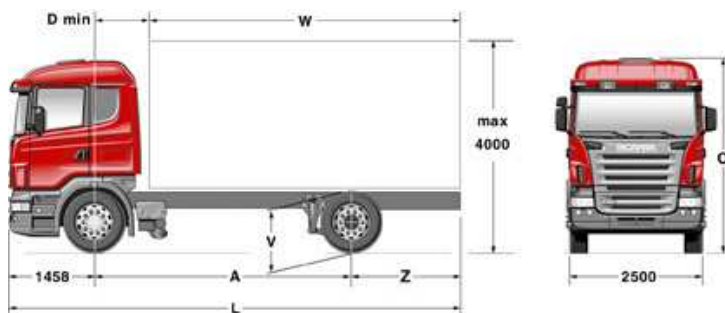

Misure generali, mm

Altezza massima "O"

■ con CR19 Comfortline	3.408
▼ con CR19 Highline	3.608
▼ con CR19 Topline	3.976
▼ con CR19 Comfortline con tetto ribassato e CR16	3.168
▼ con CG16, CG19, CG19 con tetto ribassato e CG19	
<i>Highline diminuire di 70 mm rispetto corrispondente cabina CR...</i>	
▼ Altezza massima CG14=CG16	
■ Altezza filo telaio posteriore dal suolo (a vuoto) V	1.012

Distanza "D min"	▼ CG14	▼ CG/CR16	▼ CG/CR19
Scarico a sinistra	330	610	890
Scarico verticale	600	920	1.100

** I dati di carrozzabilità si intendono con scarico sotto telaio e serbatoio standard.*

Le dimensioni e le masse sono puramente indicative e non vincolanti e devono essere quindi verificate dall'allescitore.

Misure dipendenti dal passo, mm

A 3.300 3.550 3.900 4.100 4.300 4.500 4.700 4.900 5.100 5.300 5.500 5.700 5.900 6.100 6.300 6.500

■ *Spazi carrozzabili con CG19 o CG19 Highline o CR19 Comfortline e Highline

W	4.049	4.580	5.183	5.343	5.656	5.975	6.282	6.605	6.918	7.243	7.565	7.887	8.394	8.554	9.425	9.619
w	3.655	4.050	4.581	5.030	5.185	5.657	5.977	6.283	6.607	6.919	7.244	7.566	7.888	8.227	8.395	8.995
Z	1.639	1.920	2.173	2.133	2.246	2.365	2.472	2.595	2.708	2.833	2.955	3.077	3.384	3.344	4.015	4.009
z	1.245	1.390	1.571	1.820	1.775	2.047	2.167	2.273	2.397	2.509	2.634	2.756	2.878	3.017	2.985	3.385
Zs	—	—	—	—	—	—	—	—	—	—	—	—	—	—	3.850	3.650
L	6.397	6.928	7.531	7.691	8.004	8.323	8.630	8.953	9.266	9.591	9.913	10.235	10.742	10.902	11.773	11.967
T	7.250	7.365	7.385	7.395	7.460	7.505	7.515	7.560	7.570	7.600	7.610	7.670	7.680	7.900	7.930	7.950

▼ *Spazi carrozzabili con CR19 Topline

W	4.124	4.630	5.229	5.389	5.703	6.025	6.333	6.660	6.974	7.301	7.626	7.950	8.463	8.623	9.425	9.619
w	3.655	4.126	4.631	5.073	5.230	5.705	6.026	6.335	6.661	6.976	7.303	7.627	7.952	8.294	8.465	9.068
Z	1.714	1.970	2.219	2.179	2.293	2.415	2.523	2.650	2.764	2.891	3.016	3.140	3.453	3.413	4.015	4.009
z	1.245	1.466	1.621	1.863	1.820	2.095	2.216	2.325	2.451	2.566	2.693	2.817	2.942	3.084	3.055	3.458
Zs	—	—	—	—	—	—	—	—	—	—	—	—	—	—	3.850	3.650
L	6.472	6.978	7.577	7.737	8.051	8.373	8.681	9.008	9.322	9.649	9.974	10.298	10.811	10.971	11.773	11.967
T	7.375	7.490	7.510	7.520	7.585	7.630	7.640	7.685	7.695	7.725	7.735	7.795	7.805	8.025	8.055	8.075

▼ *Spazi carrozzabili con CR16 o CG16

W	4.482	4.969	5.559	5.719	6.029	6.347	6.651	6.973	7.283	7.605	7.925	8.245	8.746	8.906	9.705	9.899
w	3.935	4.484	4.971	5.408	5.561	6.031	6.348	6.653	6.974	7.284	7.607	7.926	8.247	8.581	8.747	9.345
Z	1.792	2.029	2.269	2.229	2.339	2.457	2.561	2.683	2.793	2.915	3.035	3.155	3.456	3.416	4.015	4.009
z	1.245	1.544	1.681	1.918	1.871	2.141	2.258	2.363	2.484	2.594	2.717	2.836	2.957	3.091	3.057	3.455
Zs	—	—	—	—	—	—	—	—	—	—	—	—	—	—	3.850	3.650
L	6.550	7.037	7.627	7.787	8.097	8.415	8.719	9.041	9.351	9.673	9.993	10.313	10.814	10.974	11.773	11.967
T	7.125	7.240	7.260	7.270	7.335	7.380	7.390	7.435	7.445	7.475	7.485	7.545	7.555	7.775	7.805	7.825

▼ *Spazi carrozzabili con CG14

W	4.893	5.350	5.910	6.128	6.437	6.754	7.058	7.379	7.688	8.010	8.329	8.649	9.110	9.307	9.985	10.179
w	4.441	4.894	5.408	5.817	6.026	6.439	6.755	7.059	7.380	7.690	8.012	8.331	8.650	8.984	9.186	9.746
Z	1.923	2.130	2.340	2.358	2.467	2.584	2.688	2.809	2.918	3.040	3.159	3.279	3.540	3.537	4.015	4.009
z	1.471	1.674	1.838	2.047	2.056	2.269	2.385	2.489	2.610	2.720	2.842	2.961	3.080	3.214	3.216	3.576
Zs	1.880	—	—	—	—	—	—	—	—	—	—	—	—	—	3.850	3.650
L	6.681	7.138	7.698	7.916	8.225	8.542	8.846	9.167	9.476	9.798	10.117	10.437	10.898	11.095	11.773	11.967
T	7.075	7.190	7.210	7.220	7.285	7.330	7.340	7.385	7.395	7.425	7.435	7.495	7.505	7.725	7.755	7.775

Masse e dimensioni sono riferite al veicolo omologato con equipaggiamento standard. Per conteggi personalizzati si veda il programma CESOW-T-C. I valori delle masse possono variare di ±3%.

Masse autotelaio cabinato: vedi pagina seguente

Legenda

A: passo

z: sbalzo minimo per collaudo;

S: spazio libero dietro cabina

W: spazio carrozzabile massimo;

Zs: sbalzo massimo Scania;

w: spazio carrozzabile minimo;

L: lunghezza massima veicolo;

Z: sbalzo massimo per collaudo;

T: tara (kg);

■ = Standard ▼ = Optional

Le specifiche possono subire modifiche in qualsiasi momento anche senza preavviso.

LB4x2MNA

AUTOTELAI CABINATI

Sospensioni pneumatiche posteriori Cabine P - Motorizzazioni 6 Cilindri

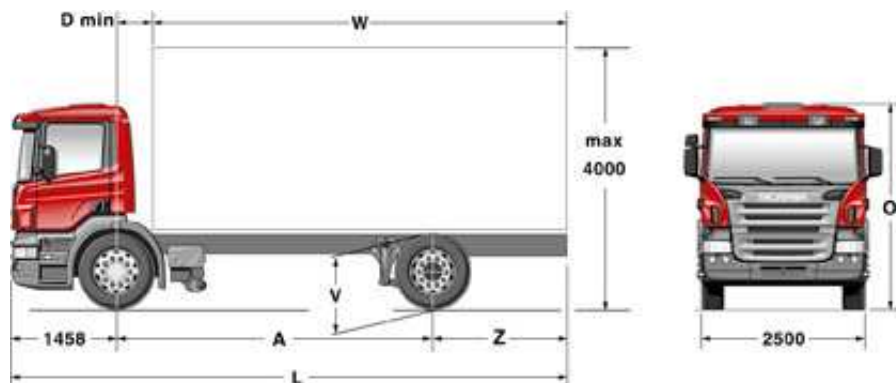

Misure generali, mm

Altezza massima "O"

▼ con CP14 e CP16 e CP19 con tetto ribassato

2.858

▼ con CP19

3.098

▼ con CP19 Highline

3.298

■ Altezza filo telaio posteriore dal suolo (a vuoto) V

1.012

Distanza "D min"

Scarico a sinistra

▼ CP14

330

▼ CP16

610

▼ CP19

890

Scarico verticale

600

920

1.100

(o CP14 e ADR)

Misure dipendenti dal passo, mm

A	3.300	3.550	3.900	4.100	4.300	4.500	4.700	4.900	5.100	5.300	5.500	5.700	5.900	6.100	6.300	6.500
---	-------	-------	-------	-------	-------	-------	-------	-------	-------	-------	-------	-------	-------	-------	-------	-------

▼ *Spazi carrozzabili con CP14

W	4.875	5.350	5.910	6.106	6.414	6.730	7.033	7.353	7.662	7.982	8.300	8.618	9.110	9.274	9.985	10.179
---	-------	-------	-------	-------	-------	-------	-------	-------	-------	-------	-------	-------	-------	-------	-------	--------

w	4.408	4.877	5.369	5.796	5.983	6.416	6.732	7.034	7.354	7.663	7.984	8.301	8.620	8.952	9.119	9.712
---	-------	-------	-------	-------	-------	-------	-------	-------	-------	-------	-------	-------	-------	-------	-------	-------

Z	1.905	2.130	2.340	2.336	2.444	2.560	2.663	2.783	2.892	3.012	3.130	3.248	3.540	3.504	4.015	4.009
---	-------	-------	-------	-------	-------	-------	-------	-------	-------	-------	-------	-------	-------	-------	-------	-------

z	1.438	1.657	1.799	2.026	2.013	2.246	2.362	2.464	2.584	2.693	2.814	2.931	3.050	3.182	3.149	3.542
---	-------	-------	-------	-------	-------	-------	-------	-------	-------	-------	-------	-------	-------	-------	-------	-------

Zs	1.880	—	—	—	—	—	—	—	—	—	—	—	—	—	3.850	3.650
----	-------	---	---	---	---	---	---	---	---	---	---	---	---	---	-------	-------

L	6.663	7.138	7.698	7.894	8.202	8.518	8.821	9.141	9.450	9.770	10.088	10.406	10.898	11.062	11.773	11.967
---	-------	-------	-------	-------	-------	-------	-------	-------	-------	-------	--------	--------	--------	--------	--------	--------

T	6.980	7.095	7.115	7.125	7.190	7.235	7.245	7.290	7.300	7.330	7.340	7.400	7.410	7.630	7.660	7.680
---	-------	-------	-------	-------	-------	-------	-------	-------	-------	-------	-------	-------	-------	-------	-------	-------

▼ *Spazi carrozzabili con CP16

W	4.464	4.950	5.538	5.698	6.007	6.323	6.626	6.947	7.256	7.577	7.895	8.215	8.712	8.872	9.705	9.899
---	-------	-------	-------	-------	-------	-------	-------	-------	-------	-------	-------	-------	-------	-------	-------	-------

w	3.935	4.466	4.951	5.387	5.539	6.008	6.324	6.628	6.948	7.257	7.579	7.897	8.216	8.549	8.713	9.310
---	-------	-------	-------	-------	-------	-------	-------	-------	-------	-------	-------	-------	-------	-------	-------	-------

Z	1.774	2.010	2.248	2.208	2.317	2.433	2.536	2.657	2.766	2.887	3.005	3.125	3.422	3.382	4.015	4.009
---	-------	-------	-------	-------	-------	-------	-------	-------	-------	-------	-------	-------	-------	-------	-------	-------

z	1.245	1.526	1.661	1.897	1.849	2.118	2.234	2.338	2.458	2.567	2.689	2.807	2.926	3.059	3.023	3.420
---	-------	-------	-------	-------	-------	-------	-------	-------	-------	-------	-------	-------	-------	-------	-------	-------

Zs	—	—	—	—	—	—	—	—	—	—	—	—	—	—	3.850	3.650
----	---	---	---	---	---	---	---	---	---	---	---	---	---	---	-------	-------

L	6.532	7.018	7.606	7.766	8.075	8.391	8.694	9.015	9.324	9.645	9.963	10.283	10.780	10.940	11.773	11.967
---	-------	-------	-------	-------	-------	-------	-------	-------	-------	-------	-------	--------	--------	--------	--------	--------

T	7.030	7.145	7.165	7.175	7.240	7.285	7.295	7.340	7.350	7.380	7.390	7.450	7.460	7.680	7.710	7.730
---	-------	-------	-------	-------	-------	-------	-------	-------	-------	-------	-------	-------	-------	-------	-------	-------

▼ *Spazi carrozzabili con CP19 e Highline

W	3.981	4.506	5.143	5.303	5.614	5.931	6.236	6.557	6.868	7.191	7.510	7.831	8.332	8.492	9.425	9.619
---	-------	-------	-------	-------	-------	-------	-------	-------	-------	-------	-------	-------	-------	-------	-------	-------

w	3.655	3.983	4.507	4.992	5.145	5.615	5.933	6.237	6.559	6.869	7.192	7.512	7.832	8.167	8.333	8.932
---	-------	-------	-------	-------	-------	-------	-------	-------	-------	-------	-------	-------	-------	-------	-------	-------

Z	1.571	1.846	2.133	2.093	2.204	2.321	2.426	2.547	2.658	2.781	2.900	3.021	3.322	3.282	4.015	4.009
---	-------	-------	-------	-------	-------	-------	-------	-------	-------	-------	-------	-------	-------	-------	-------	-------

z	1.245	1.323	1.497	1.782	1.735	2.005	2.123	2.227	2.349	2.459	2.582	2.702	2.822	2.957	2.923	3.322
---	-------	-------	-------	-------	-------	-------	-------	-------	-------	-------	-------	-------	-------	-------	-------	-------

Zs	—	—	—	—	—	—	—	—	—	—	—	—	—	—	3.850	3.650
----	---	---	---	---	---	---	---	---	---	---	---	---	---	---	-------	-------

L	6.329	6.854	7.491	7.651	7.962	8.279	8.584	8.905	9.216	9.539	9.858	10.179	10.680	10.840	11.773	11.967
---	-------	-------	-------	-------	-------	-------	-------	-------	-------	-------	-------	--------	--------	--------	--------	--------

T	7.125	7.240	7.260	7.270	7.335	7.380	7.390	7.435	7.445	7.475	7.485	7.545	7.555	7.775	7.805	7.825
---	-------	-------	-------	-------	-------	-------	-------	-------	-------	-------	-------	-------	-------	-------	-------	-------

Masse e dimensioni sono riferite al veicolo omologato con equipaggiamento standard. Per conteggi personalizzati si veda il programma

CESOW-T-C. I valori delle masse possono variare di $\pm 3\%$.

Masse autotelaio cabinato, kg

Massa su asse anteriore, max	7.500
------------------------------	-------

Massa su asse posteriore, max	12.000
-------------------------------	--------

Massa complessiva	18.000
-------------------	--------

Massa rimorchiabile	26.000
---------------------	--------

Massa totale autotreno	44.000
------------------------	--------

* I dati di carrozzabilità si intendono con scarico sotto telaio e serbatoio standard.

Le dimensioni e le masse sono puramente indicative e non vincolanti e devono essere quindi verificate dall'allestitore.

Legenda

A: passo

Wmax: spazio carrozzabile massimo

w min: spazio carrozzabile minimo

Z max: sbalzo massimo per collaudo

z min: sbalzo minimo per collaudo

Zs: sbalzo massimo Scania

L: lunghezza massima veicolo

T: tara (kg)

S: spazio libero dietro cabina

■ = Standard

▼ = Optional

Le specifiche possono subire modifiche in qualsiasi momento anche senza preavviso.

Telaio

Sterzo

- Posto di guida a sinistra
- ▼ *Posto di guida a destra.*
- Sistema di sterzo ad 1 circuito.
- Sforzo al volante in accordo alla Direttiva 1999/7 CE.

Dimensioni autotelaio

Passo

- ▼ *Passi: 33, 35,5, 39, 41, 43, 45, 47, 49, 51, 53, 55, 57, 59, 61, 63, 65.*

Altezza e larghezza autotelaio

- Altezza autotelaio normale.
- Larghezza autotelaio 2550 mm.

Telaio

- Telaio F800 (passi 3.550-5.900).
- Telaio F950 (passo 6.100-6.500).
- ▼ *Versione Softair, telaio F700; Passo 6.100, 6.300, 6.500 mm telaio F950.*
- Colore grigio scuro.
- ▼ *Colore RAL.*

Carichi e sospensioni

Anteriori

- 7.500 kg, assale AM 950, balestre paraboliche 3x29.
- ▼ *8.000 kg, assale AM 950, balestre paraboliche 3x29.*
- Ammortizzatori.
- Barra stabilizzatrice.
- ▼ *Per compatibilità pneumatici vedi scheda pneumatici.*

Posteriori

- Due molle ad aria tenute da semibalestre.
Ponte in acciaio stampato con depuratore olio magnetico.
- 12000 kg, ponte posteriore ADA1300.
 - ▼ *12.000 kg, Versione Softair, 4 soffiotti, ponte posteriore ADA 1302.*
 - Ammortizzatori.
 - ▼ *Per compatibilità pneumatici vedi scheda pneumatici.*

Equipaggiamenti supplementari

- Comando elettronico livello sospensioni (ELC base) con comandi sul cruscotto.

Pneumatici

- Cerchi disco acciaio.
- 315/80R22.5 - 9.00x22.5 (n. 7 pezzi).
- ▼ *Cerchi in lega leggera "ALCOA".*
- ▼ *Coprismozzi anteriori in acciaio inox.*
- ▼ *Dimensioni e sculture, cerchi, altezza filo superiore telaio posteriore a vuoto: vedi scheda Pneumatici.*

Equipaggiamenti supplementari

- Dispositivo di gonfiaggio.
- Martinetto idraulico.
- Cunei ferma ruote, due pezzi.
- ▼ *Ceppo ferma ruote, un pezzo.*
- ▼ *Portaruota di scorta*

Serbatoio carburante

Serbatoio in alluminio (W):

- 600 litri (W), in alluminio (passi maggiori od uguali a 3.550).
- 500 litri (W), in alluminio (passo 3.300).
- ▼ *Ulteriori alternative a listino.*

Equipaggiamenti supplementari

- Tappo serbatoio carburante con chiusura.

Freni

- A disco su tutti gli assi.

Freni di servizio

- Omologati secondo la normativa vigente.
- EBS (Sistema Elettronico di Frenatura).
- TC (Controllo della Trazione).
- ABS.
- Valvola vuoto carico.

Freni di parcheggio e di soccorso

Freno di parcheggio con elementi operatori a molla sulle ruote anteriori e posteriori.

Freni ausiliari

- Freno motore: vedi scheda Catena Cinematica.
- ▼ *SAB, freno motore elettronico modulabile controllato dal pedale del freno di servizio.*

Freni rimorchio

- Circuito freni rimorchio.
- Alimentazione aria rimorchio tramite valvola a relay di sicurezza.

Equipaggiamenti supplementari

- Impianto pneumatico APS con funzione "compressore intelligente".
- Essiccatore aria.
- ▼ *Hill Hold disinseribile.*

Impianto elettrico

Batterie, Alternatore

Vedi scheda Catena Cinematica.

Predisposizioni elettriche per allestimenti

- ▼ *Vedi sezione "Allestimenti"*

▼ Versioni ADR

(Tipo FL, AT, EX II, EX III, OX)

Veicolo completo di:

- impianto elettrico schermato
- staccabatterie con comando elettronico esterno ed in cabina
- tachigrafo con circuito indipendente
- estintore in cabina
- tubo di scarico protetto con copertura marmitta
- tabella arancione anteriore
- luci posteriori protette
- Borsa ADR Scania contenente:
 - *nr. 2 lampade segnalatrici arancioni;*
 - *nastro segnalatore bianco-rosso;*
 - *maschera antigas pieno facciale con relativo filtro (il filtro non è idoneo a filtrare le polveri);*
 - *mascherina per polveri;*
 - *tuta impermeabile antiacido;*
 - *guanti in neoprene antiacido;*
 - *flacone di acqua sterile demineralizzata per la pulizia degli occhi;*
 - *nr. 2 coni retroriflettenti;*
 - *gubbotto retroriflettente;*
 - *cassetta pronto soccorso (rispondente al DM 388 del 15/07/03);*
 - *lampada tascabile.*

Varie

- Protezione antincastro anteriore integrata nel paraurti.
- Uscita tubo scarico lato sinistro.
- Dispositivo Antispray su primo asse.
- ▼ *Dispositivo Antispray su asse posteriore.*
- ▼ *Copertura marmitta (non con versione ADR).*
- ▼ *Vano batterie con gradini (non con batterie da 220 Ah).*
- ▼ *Scarico verticale (non su veicoli versione ADR).*
- ▼ *Scarico all'indietro sotto telaio.*
- ▼ *ACL (Impianto di lubrificazione automatica) non con motore D16.*
- Livello sonoro 80 dB(A). (Transito notturno in Austria).
- Satellitare Communicator 200 e predisposizione scarico dati tachigrafo da remoto.

Allestimento autotelaio cabinato

Collegamenti con il rimorchio

- Campana di traino manuale.
- 2 prese di collegamento elettrico con il rimorchio conforme alle norme ISO.
- Presa ABS per il rimorchio.
- Collegamento freni conforme alle norme ISO.
- ▼ *Campana di traino automatica.*
- ▼ *Senza gancio di traino con massa rimorchiabile.*
- ▼ *Senza massa rimorchiabile.*

Altri equipaggiamenti

- Barra posteriore antincastro.
- ▼ *Barra posteriore antincastro tipo mezzo d'opera (sezione rotonda).*
- Porta targa.
- ▼ *Parafanghi posteriori in plastica con dispositivo Antispray.*
- ▼ *Supporti anteriori per attrezzature frontali.*

CATENA Cinematica

Motori, frizione, cambio di velocità e differenziale

Vedi scheda Catena Cinematica.

Equipaggiamenti supplementari

- Limitatore di velocità in accordo alla normativa vigente.
- ▼ *Riscaldatore gasolio.*

Prese di forza

Vedi scheda Prese di forza, panoramica.

Vedi anche capitolo prese di forza al link:

<http://webapp109.scania.com/yl/ytp/bbb/index.aspx>

Cabine

Vedi scheda Cabine e scheda Catena Cinematica.

COMPOSIZIONE CABINE

Vedi listino prezzi (15 giugno 2011)

"CABINE LUNGO RAGGIO"

Varie

- Antifurto (immobilizzatore).
- Attrezzi d'uso.
- Triangolo.
- Manuale d'uso e manutenzione.

I dati riportati sono puramente indicativi e non vincolanti. Le specifiche sono suscettibili di variazioni in qualsiasi momento anche senza preavviso.

ITALSCANIA S.P.A.
38121 TRENTO
Zona Industriale Spini di Gardolo, 125/E
Tel. 0461/996111 (24 linee)
Fax 0461/996198
Internet: www.scania.it
e-mail: italscania@scania.it



SCANIA