

LB4x2MNB



AUTOTELAI CABINATI

Sospensioni pneumatiche integrali

Cabine R - Motorizzazioni V8

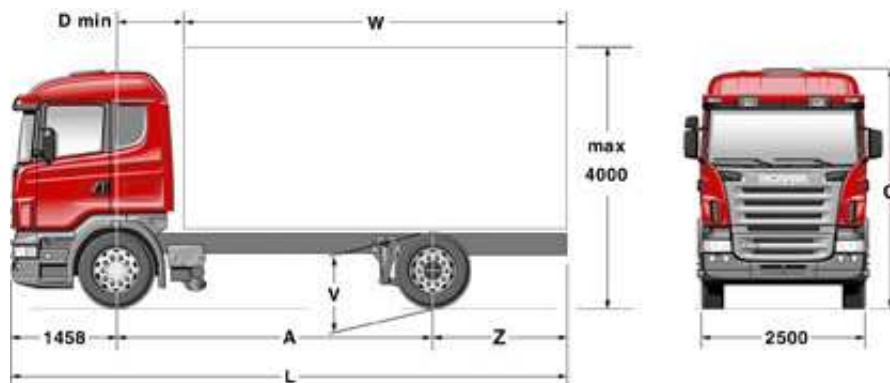

Misure generali, mm

Altezza massima "O"

	Distanza "D min"	▼ CR16	▼ CR19
■ con CR19 Comfortline	3.420		
▼ con CR19 Highline	3.620		
▼ con CR19 Topline	3.988		
▼ con CR19 Comfortline con tetto ribassato e CR16	3.180	Scarico a sinistra 610	890
■ Altezza filo telaio posteriore dal suolo (a vuoto) V	1.012	Scarico verticale 920	1.100

Misure dipendenti dal passo, mm

A	3.300	3.550	3.900	4.100	4.300	4.500	4.700	4.900	5.100	5.300	5.500	5.700	5.900	6.100	6.300	6.500
---	-------	-------	-------	-------	-------	-------	-------	-------	-------	-------	-------	-------	-------	-------	-------	-------

*Spazi carrozzabili con CR19 Comfortline e Highline

W	4.198	4.699	5.306	5.466	5.784	6.109	6.422	6.752	7.070	7.401	7.730	8.058	8.550	8.742	9.451	9.619
w	3.655	4.199	4.701	5.146	5.307	5.785	6.111	6.423	6.753	7.071	7.402	7.731	8.060	8.409	8.616	9.204
Z	1.788	2.039	2.296	2.256	2.374	2.499	2.612	2.742	2.860	2.991	3.120	3.248	3.540	3.532	4.041	4.009
z	1.245	1.539	1.691	1.936	1.897	2.175	2.301	2.413	2.543	2.661	2.792	2.921	3.050	3.199	3.206	3.594
Zs	—	—	—	—	—	—	—	—	—	—	—	—	—	—	3.850	3.650

L	6.546	7.047	7.654	7.814	8.132	8.457	8.770	9.100	9.418	9.749	10.078	10.406	10.898	11.090	11.799	11.967
T	7.601	7.716	7.736	7.746	7.811	7.856	7.866	7.911	7.921	7.951	7.961	8.021	8.031	8.251	8.281	8.301

▼*Spazi carrozzabili con CR19 Topline

W	4.237	4.743	5.350	5.514	5.835	6.162	6.477	6.809	7.130	7.464	7.795	8.126	8.550	8.817	9.451	9.619
w	3.659	4.238	4.744	5.191	5.359	5.836	6.164	6.479	6.811	7.132	7.465	7.797	8.128	8.481	8.765	9.281
Z	1.827	2.083	2.340	2.304	2.425	2.552	2.667	2.799	2.920	3.054	3.185	3.316	3.540	3.607	4.041	4.009
z	1.249	1.578	1.734	1.981	1.949	2.226	2.354	2.469	2.601	2.722	2.855	2.987	3.118	3.271	3.355	3.671
Zs	—	—	—	—	—	—	—	—	—	—	—	—	—	—	3.850	3.650

L	6.585	7.091	7.698	7.862	8.183	8.510	8.825	9.157	9.478	9.812	10.143	10.474	10.898	11.165	11.799	11.967
T	7.726	7.841	7.861	7.871	7.936	7.981	7.991	8.036	8.046	8.076	8.086	8.146	8.156	8.376	8.406	8.426

▼*Spazi carrozzabili con CR16

W	4.579	5.070	5.630	5.838	6.154	6.478	6.788	7.115	7.431	7.760	8.086	8.412	8.830	9.089	9.731	9.899
w	4.076	4.581	5.084	5.521	5.728	6.156	6.479	6.789	7.117	7.433	7.761	8.087	8.414	8.759	9.030	9.548
Z	1.889	2.130	2.340	2.348	2.464	2.588	2.698	2.825	2.941	3.070	3.196	3.322	3.540	3.599	4.041	4.009
z	1.386	1.641	1.794	2.031	2.038	2.266	2.389	2.499	2.627	2.743	2.871	2.997	3.124	3.269	3.340	3.658
Zs	1.880	—	—	—	—	—	—	—	—	—	—	—	—	—	3.850	3.650

L	6.647	7.138	7.698	7.906	8.222	8.546	8.856	9.183	9.499	9.828	10.154	10.480	10.898	11.157	11.799	11.967
T	7.476	7.591	7.611	7.621	7.686	7.731	7.741	7.786	7.796	7.826	7.836	7.896	7.906	8.126	8.156	8.176

Masse e dimensioni sono riferite al veicolo omologato con equipaggiamento standard. Per conteggi personalizzati si veda il programma CESOW-T-C. I valori delle masse possono variare di ±3%.

Masse autotelaio cabinato, kg

Massa su asse anteriore, max	7.500
Massa su asse posteriore, max	12.000
Massa complessiva	18.000
Massa rimorchiabile	26.000
Massa totale autotreno	44.000

* I dati di carrozzabilità si intendono con scarico sotto telaio e serbatoio standard. Le dimensioni e le masse sono puramente indicative e non vincolanti e devono essere quindi verificate dall'allestitore.

Legenda

A: passo

Wmax: spazio carrozzabile massimo

w min: spazio carrozzabile minimo

Z max: sbalzo massimo per collaudo

z min: sbalzo minimo per collaudo

Zs: sbalzo massimo Scania

L: lunghezza massima veicolo

T: tara (kg)

S: spazio libero dietro cabina

■ = Standard ▼ = Optional

Le specifiche possono subire modifiche in qualsiasi momento anche senza preavviso.

LB42MNB01
Giugno 2011



Serie Scania P, G e R

LB4x2MNB

LB4x2MNB

AUTOTELAI CABINATI

Sospensioni pneumatiche integrali

Cabine R e G - Motorizzazioni 6 Cilindri

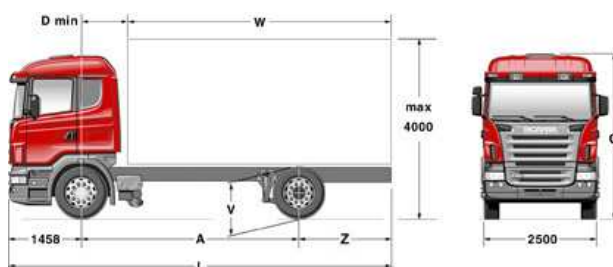

Misure generali, mm

Altezza massima "O"

■ con CR19 Comfortline	3.420
▼ con CR19 Highline	3.620
▼ con CR19 Topline	3.988
▼ con CR19 Comfortline con tetto ribassato e CR16	3.180
▼ con CG14, CG16, CG19, CG19 con tetto ribassato e CG19 Highline diminuire di 70 mm rispetto corrispondente cabina CR...	
▼ Altezza massima CG14=CG16	
■ Altezza filo telaio posteriore dal suolo (a vuoto) V	1.012

Distanza "D min" ▼ CG14 ▼ CG/CR16 ▼ CG/CR19

Scarico a sinistra	330	610	890
Scarico verticale	600	920	1.100

* I dati di carrozzabilità si intendono con scarico sotto telaio e serbatoio standard.

Le dimensioni e le masse sono puramente indicative e non vincolanti e devono essere quindi verificate dall'allestitore.

Misure dipendenti dal passo, mm

A 3.300 3.550 3.900 4.100 4.300 4.500 4.700 4.900 5.100 5.300 5.500 5.700 5.900 6.100 6.300 6.500

■ *Spazi carrozzabili con CG19 o CG19 Highline o CR19 Comfortline e Highline

W	4.083	4.608	5.204	5.364	5.678	5.998	6.305	6.630	6.944	7.270	7.593	7.916	8.426	8.586	9.425	9.619
w	3.655	4.085	4.609	5.049	5.206	5.679	6.000	6.307	6.632	6.945	7.271	7.594	7.918	8.258	8.427	9.029
Z	1.673	1.948	2.194	2.154	2.268	2.388	2.495	2.620	2.734	2.860	2.983	3.106	3.416	3.376	4.015	4.009
z	1.245	1.425	1.599	1.839	1.796	2.069	2.190	2.297	2.422	2.535	2.661	2.784	2.908	3.048	3.017	3.419
Zs	—	—	—	—	—	—	—	—	—	—	—	—	—	—	3.850	3.650
L	6.431	6.956	7.552	7.712	8.026	8.346	8.653	8.978	9.292	9.618	9.941	10.264	10.774	10.934	11.773	11.967
T	7.301	7.416	7.436	7.446	7.511	7.556	7.566	7.611	7.621	7.651	7.661	7.721	7.731	7.951	7.981	8.001

▼ *Spazi carrozzabili con CR19 Topline

W	4.152	4.649	5.250	5.410	5.725	6.048	6.358	6.685	7.001	7.329	7.654	7.980	8.496	8.656	9.425	9.619
w	3.655	4.154	4.650	5.093	5.251	5.727	6.050	6.359	6.686	7.002	7.330	7.656	7.982	8.326	8.498	9.102
Z	1.742	1.989	2.240	2.200	2.315	2.438	2.548	2.675	2.791	2.919	3.044	3.170	3.486	3.446	4.015	4.009
z	1.245	1.494	1.640	1.883	1.841	2.117	2.240	2.349	2.476	2.592	2.720	2.846	2.972	3.116	3.088	3.492
Zs	—	—	—	—	—	—	—	—	—	—	—	—	—	—	3.850	3.650
L	6.500	6.997	7.598	7.758	8.073	8.396	8.706	9.033	9.349	9.677	10.002	10.328	10.844	11.004	11.773	11.967
T	7.426	7.541	7.561	7.571	7.636	7.681	7.691	7.736	7.746	7.776	7.786	7.846	7.856	8.076	8.106	8.126

▼ *Spazi carrozzabili con CR16 o CG16

W	4.499	4.988	5.580	5.740	6.051	6.369	6.674	6.997	7.308	7.632	7.952	8.274	8.777	8.937	9.705	9.899
w	3.935	4.500	4.989	5.427	5.581	6.052	6.371	6.676	6.998	7.310	7.633	7.954	8.275	8.612	8.778	9.377
Z	1.809	2.048	2.290	2.250	2.361	2.479	2.584	2.707	2.818	2.942	3.062	3.184	3.487	3.447	4.015	4.009
z	1.245	1.560	1.699	1.937	1.891	2.162	2.281	2.386	2.508	2.620	2.743	2.864	2.985	3.122	3.088	3.487
Zs	—	—	—	—	—	—	—	—	—	—	—	—	—	—	3.850	3.650
L	6.567	7.056	7.648	7.808	8.119	8.437	8.742	9.065	9.376	9.700	10.020	10.342	10.845	11.005	11.773	11.967
T	7.176	7.291	7.311	7.321	7.386	7.431	7.441	7.486	7.496	7.526	7.536	7.596	7.606	7.826	7.856	7.876

▼ *Spazi carrozzabili con CG14

W	4.909	5.350	5.910	6.148	6.458	6.776	7.081	7.403	7.713	8.036	8.356	8.677	9.110	9.339	9.985	10.179
w	4.471	4.911	5.445	5.836	6.066	6.460	6.778	7.082	7.404	7.715	8.038	8.358	8.678	9.014	9.248	9.778
Z	1.939	2.130	2.340	2.378	2.488	2.606	2.711	2.833	2.943	3.066	3.186	3.307	3.540	3.569	4.015	4.009
z	1.501	1.691	1.875	2.066	2.096	2.290	2.408	2.512	2.634	2.745	2.868	2.988	3.108	3.244	3.278	3.608
Zs	1.880	—	—	—	—	—	—	—	—	—	—	—	—	—	3.850	3.650
L	6.697	7.138	7.698	7.936	8.246	8.564	8.869	9.191	9.501	9.824	10.144	10.465	10.898	11.127	11.773	11.967
T	7.126	7.241	7.261	7.271	7.336	7.381	7.391	7.436	7.446	7.476	7.486	7.546	7.556	7.776	7.806	7.826

Masse e dimensioni sono riferite al veicolo omologato con equipaggiamento standard. Per conteggi personalizzati si veda il programma CESOW-T-C. I valori delle masse possono variare di ±3%.

Masse autotelaio cabinato: vedi pagina seguente

Legenda

A: passo	W: spazio carrozzabile massimo;	w: spazio carrozzabile minimo;	Z: sbalzo massimo per collaudo;
z: sbalzo minimo per collaudo;	Zs: sbalzo massimo Scania;	L: lunghezza massima veicolo;	T: tara (kg);
S: spazio libero dietro cabina			

■ = Standard ▼ = Optional

Le specifiche possono subire modifiche in qualsiasi momento anche senza preavviso.

LB4x2MNB

AUTOTELAI CABINATI

Sospensioni pneumatiche integrali

Cabine P - Motorizzazioni 6 Cilindri

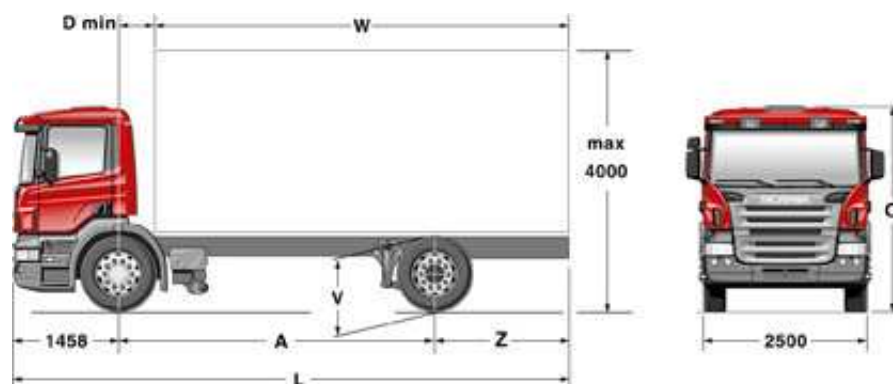

Misure generali, mm

Altezza massima "O"		Distanza "D min"	▼ CP14	▼ CP16	▼ CP19
▼ con CP14 e CP16 e CP19 con tetto ribassato	2.870				
▼ con CP19	3.110	Scarico a sinistra	330	610	890
▼ con CP19 Highline	3.310	Scarico verticale	600	920	1.100
■ Altezza filo telaio posteriore dal suolo (a vuoto) V	1.012	(o CP14 e ADR)			

Misure dipendenti dal passo, mm

A	3.300	3.550	3.900	4.100	4.300	4.500	4.700	4.900	5.100	5.300	5.500	5.700	5.900	6.100	6.300	6.500
▼*Spazi carrozzabili con CP14																
W	4.891	5.350	5.910	6.126	6.435	6.752	7.056	7.377	7.686	8.008	8.327	8.646	9.110	9.305	9.985	10.179
w	4.438	4.893	5.405	5.815	6.023	6.437	6.754	7.057	7.378	7.688	8.010	8.328	8.648	8.981	9.181	9.744
Z	1.921	2.130	2.340	2.356	2.465	2.582	2.686	2.807	2.916	3.038	3.157	3.276	3.540	3.535	4.015	4.009
z	1.468	1.673	1.835	2.045	2.053	2.267	2.384	2.487	2.608	2.718	2.840	2.958	3.078	3.211	3.211	3.574
Zs	1.880	—	—	—	—	—	—	—	—	—	—	—	—	—	3.850	3.650
L	6.679	7.138	7.698	7.914	8.223	8.540	8.844	9.165	9.474	9.796	10.115	10.434	10.898	11.093	11.773	11.967
T	7.031	7.146	7.166	7.176	7.241	7.286	7.296	7.341	7.351	7.381	7.391	7.451	7.461	7.681	7.711	7.731
▼*Spazi carrozzabili con CP16																
W	4.481	4.968	5.558	5.718	6.028	6.345	6.649	6.971	7.281	7.603	7.923	8.243	8.743	8.903	9.705	9.899
w	3.935	4.482	4.969	5.406	5.559	6.029	6.346	6.651	6.972	7.282	7.605	7.924	8.244	8.579	8.744	9.342
Z	1.791	2.028	2.268	2.228	2.338	2.455	2.559	2.681	2.791	2.913	3.033	3.153	3.453	3.413	4.015	4.009
z	1.245	1.542	1.679	1.916	1.869	2.139	2.256	2.361	2.482	2.592	2.715	2.834	2.954	3.089	3.054	3.452
Zs	—	—	—	—	—	—	—	—	—	—	—	—	—	—	3.850	3.650
L	6.549	7.036	7.626	7.786	8.096	8.413	8.717	9.039	9.349	9.671	9.991	10.311	10.811	10.971	11.773	11.967
T	7.081	7.196	7.216	7.226	7.291	7.336	7.346	7.391	7.401	7.431	7.441	7.501	7.511	7.731	7.761	7.781
▼*Spazi carrozzabili con CP19 e Highline																
W	4.015	4.543	5.164	5.324	5.635	5.954	6.259	6.582	6.893	7.217	7.538	7.859	8.363	8.523	9.425	9.619
w	3.655	4.017	4.544	5.011	5.165	5.636	5.955	6.261	6.583	6.895	7.219	7.539	7.861	8.198	8.365	8.964
Z	1.605	1.883	2.154	2.114	2.225	2.344	2.449	2.572	2.683	2.807	2.928	3.049	3.353	3.313	4.015	4.009
z	1.245	1.357	1.534	1.801	1.755	2.026	2.145	2.251	2.373	2.485	2.609	2.729	2.851	2.988	2.955	3.354
Zs	—	—	—	—	—	—	—	—	—	—	—	—	—	—	3.850	3.650
L	6.363	6.891	7.512	7.672	7.983	8.302	8.607	8.930	9.241	9.565	9.886	10.207	10.711	10.871	11.773	11.967
T	7.176	7.291	7.311	7.321	7.386	7.431	7.441	7.486	7.496	7.526	7.536	7.596	7.606	7.826	7.856	7.876

Masse e dimensioni sono riferite al veicolo omologato con equipaggiamento standard. Per conteggi personalizzati si veda il programma CESOW-T-C. I valori delle masse possono variare di ±3%.

Masse autotelaio cabinato, kg

Massa su asse anteriore, max	7.500
Massa su asse posteriore, max	12.000
Massa complessiva	18.000
Massa rimorchiabile	26.000
Massa totale autotreno	44.000

* I dati di carrozzabilità si intendono con scarico sotto telaio e serbatoio standard. Le dimensioni e le masse sono puramente indicative e non vincolanti e devono essere quindi verificate dall'allestitore.

Legenda

A: passo
 Wmax: spazio carrozzabile massimo
 w min: spazio carrozzabile minimo
 Z max: sbalzo massimo per collaudo
 z min: sbalzo minimo per collaudo
 Zs: sbalzo massimo Scania
 L: lunghezza massima veicolo
 T: tara (kg)
 S: spazio libero dietro cabina

■ = Standard ▼ = Optional

Le specifiche possono subire modifiche in qualsiasi momento anche senza preavviso.

Telaio

Sterzo

- Posto di guida a sinistra.
- ▼ *Posto di guida a destra.*
- Sistema di sterzo ad 1 circuito.
- Sforzo al volante in accordo alla Direttiva 1999/7 CE.

Dimensioni autotelaio

Passo

- ▼ *Passi: 33, 35,5, 39, 41, 43, 45, 47, 49, 51, 53, 55, 57, 59, 61, 63, 65.*

Altezza e larghezza autotelaio

- Altezza autotelaio normale.
- Larghezza autotelaio 2.550 mm.

Telaio

- Telaio F800 (passi 3.550-5.900).
- Telaio F950 (passo 6.100-6.500).
- Colore grigio scuro.
- ▼ *Colore RAL.*

Carichi e sospensioni

Anteriori

- 7.500 kg, assale AMA 740, sospensioni pneumatiche.
- ▼ *8.000 kg, assale AMA 860, sospensioni pneumatiche.*
- ▼ *9.000 kg, assale AMA950.*
- Ammortizzatori.
- Barra stabilizzatrice.
- ▼ *Per compatibilità pneumatici vedi scheda pneumatici.*

Posteriori

- Due molle ad aria tenute da semibalestre.
Ponte in acciaio stampato con depuratore olio magnetico.
- 12000 kg, ponte posteriore ADA1300.
 - ▼ *12.000 kg. Versione Softair, 4 soffiotti, ponte posteriore ADA 1302.*
 - Ammortizzatori.
 - ▼ *Per compatibilità pneumatici vedi scheda pneumatici.*

Equipaggiamenti supplementari

- Comando elettronico livello sospensioni (ELC rapido senza serbatoi supplementari) con comando a distanza.
- ▼ *Indicatore del carico su entrambi gli assi integrato nel computer di bordo.*
- ▼ *Indicatore del carico sull'asse motore integrato nel computer di bordo.*

Escursione sospensioni

- Altezza filo telaio con pneumatici 315/80, mm:

	anteriore		posteriore	
	vuoto	carico	vuoto	carico
alzato	1.190	1.175	1.180	1.150
pos. di guida	1.000	985	1.015	985
abbassato	940	925	925	895
- ▼ *Altezza filo telaio con pneumatici 315/70, mm:*

	anteriore		posteriore	
	vuoto	carico	vuoto	carico
alzato	1.160	1.145	1.150	1.120
pos. di guida	970	955	985	955
abbassato	910	895	895	865

Pneumatici

- Cerchi disco acciaio.
- 315/80R22.5 - 9.00x22.5 (n. 7 pezzi).
- ▼ *Cerchi in lega leggera "ALCOA".*
- ▼ *Coprismozzi anteriori in acciaio inox.*
- ▼ *Dimensioni e sculture, cerchi, altezza filo superiore telaio posteriore a vuoto, altezza piano ralla a vuoto: vedi scheda Pneumatici.*
- Equipaggiamenti supplementari
 - Martinetto idraulico.
 - Ceppi ferma ruote, due pezzi.
 - ▼ *Ceppo ferma ruote, un pezzo.*
 - Dispositivo di gonfiaggio.
 - ▼ *Portaruota di scorta.*

Serbatoio carburante

Serbatoio in alluminio (W):

- 600 litri (W), in alluminio (passi maggiori od uguali a 3.550).
- 500 litri (W), in alluminio (passo 3.300).
- ▼ *Ulteriori alternative a listino.*

Equipaggiamenti supplementari

- Tappo serbatoio carburante con chiusura.

Freni

- A disco su tutti gli assi.
- Freni di servizio
 - Omologati secondo la normativa vigente.
 - EBS (Sistema Elettronico di Frenatura).
 - TC (Controllo della Trazione).
 - ABS.
 - Valvola vuoto carico.

Freni di parcheggio e di soccorso

Freno di parcheggio con elementi operatori a molla sulle ruote anteriori e posteriori.

Freni ausiliari

- Freno motore: vedi scheda Catena Cinematica.
- ▼ *SAB, freno motore elettronico modulabile controllato dal pedale del freno di servizio.*

Freni rimorchio

- Circuito freni rimorchio.
- Alimentazione aria rimorchio tramite valvola relay di sicurezza.

Equipaggiamenti supplementari

- Essiccatore aria.
- ▼ *Hill Hold disinseribile.*

Impianto elettrico

Batterie, Alternatore

Vedi scheda Catena Cinematica.

Predisposizioni elettriche per allestimenti

- ▼ *Vedi sezione "Allestimenti"*

▼ Versioni ADR

(Tipo FL, AT, EX II, EX III, OX)

Veicolo completo di:

- impianto elettrico schermato
- staccabatterie con comando elettronico esterno ed in cabina
- tachigrafo con circuito indipendente
- estintore in cabina
- tubo di scarico protetto con copertura marmitta
- tabella arancione anteriore
- luci posteriori protette
- Borsa ADR Scania contenente:
 - nr. 2 lampade segnalatrici arancioni;
 - nastro segnalatore bianco-rosso;
 - maschera antigas pieno facciale con relativo filtro (il filtro non è idoneo a filtrare le polveri);
 - mascherina per polveri;
 - tuta impermeabile antiacido;
 - guanti in neoprene antiacido;
 - flacone di acqua sterile demineralizzata per la pulizia degli occhi;
 - nr. 2 coni retroriflettenti;
 - giubbotto retroriflettente;
 - cassetta pronto soccorso (rispondente al DM 388 del 15/07/03);
 - lampada tascabile.

Varie

- Protezione antincastro anteriore ntegrata nel paraurti.
- Uscita tubo scarico lato sinistro.
- Dispositivo Antispray su primo asse.
- ▼ *Dispositivo Antispray su asse posteriore.*
- ▼ *Copertura marmitta (non con versione ADR).*
- ▼ *Vano batterie con gradini (non con batterie da 220 Ah).*
- ▼ *Scarico verticale (non su veicoli versione ADR).*
- ▼ *Scarico all'indietro sotto telaio.*
- ▼ *ACL (Impianto di lubrificazione automatica) non con motore D16.*
- Livello sonoro 80 dB(A). (Transito notturno in Austria).
- Satellitare Communicator 200 e predisposizione scarico dati tachigrafo da remoto.

■ = Standard ▼ = *Optional*

Le specifiche possono subire modifiche in qualsiasi momento anche senza preavviso.

Allestimento autotelaio cabinato

Collegamenti con il rimorchio

- Campana di traino manuale.
- 2 prese di collegamento elettrico con il rimorchio conforme alle norme ISO.
- Presa ABS per il rimorchio.
- Collegamento freni conforme alle norme ISO.
- ▼ *Campana di traino automatica.*
- ▼ *Senza gancio di traino con massa rimorchiabile.*
- ▼ *Senza massa rimorchiabile.*

Altri equipaggiamenti

- Barra posteriore antincastro.
- ▼ *Barra posteriore antincastro tipo mezzo d'opera (sezione rotonda)*
- Porta targa.
- ▼ *Panfanghi posteriori in plastica con dispositivo Antispray.*
- ▼ *Supporti anteriori per attrezzature frontali.*

CATENA Cinematica

Motori, frizione, cambio di velocità e differenziale

Vedi scheda Catena Cinematica.

Equipaggiamenti supplementari

- Limitatore di velocità in accordo alla normativa vigente.
- ▼ *Riscaldatore gasolio.*

Prese di forza

Vedi scheda Prese di forza, panoramica.

Vedi anche capitolo prese di forza al link:

<http://webapp109.scania.com/ly/ytp/bbb/index.aspx>

Cabine

Vedi scheda Cabine e scheda Catena Cinematica.

COMPOSIZIONE CABINE

Vedi listino prezzi (15 giugno 2011)
"CABINE LUNGO RAGGIO"

Varie

- Antifurto (immobilizzatore).
- Attrezzi d'uso.
- Triangolo.
- Manuale d'uso e manutenzione.

I dati riportati sono puramente indicativi e non vincolanti. Le specifiche sono suscettibili di variazioni in qualsiasi momento anche senza preavviso.

ITALSCANIA S.P.A.
38121 TRENTO
Via di Spini, 21
Tel. 0461/996111 (24 linee)
Fax 0461/996198
Internet: www.scania.it
e-mail: italscania@scania.it



SCANIA